

СЕРТИФИЦИРОВАНО ПО ISO9001
ЦЕПИ ВЫСШЕГО КАЧЕСТВА

КОНВЕЙЕРНЫЕ ЦЕПИ КАТАЛОГ ПРОДУКЦИИ



BISON

Придай движению мощности

О компании

Компания Hangzhou Bison Chain Transmission Co., Ltd, поставщик продукции экспортной торговой марки Bison и отечественной торговой марки SSP (Shenshi Chain), - профессиональный производитель приводных изделий. В производстве продукции под торговой маркой Bison, основанном в г. Ханчжоу в 2000 г. и перенесенном в г. Цзяньдэ в 2017 г., используется накопленный за двадцать с лишним лет опыт по изготовлению и экспорту промышленных цепей и звездочек для предприятий по всему миру. С момента основания Bison деятельность компании посвящена производству полного спектра промышленных цепей и звездочек, в том числе - роликовых, конвейерных и сельскохозяйственных цепей и звездочек, а также другой сопутствующей продукции для клиентов, каждого из которых компания высоко ценит.

Вся поставляемая продукция Bison производится под строгим контролем качества в соответствии с системой менеджмента качества ISO9001. Bison неустанно стремится прикладывать все усилия к тому, чтобы предлагать своим клиентам решения в сферах передовых инженерных знаний и возможностей. Цепи и звездочки, которые мы поставляем, широко используются в областях промышленности, связанных с погрузочно-разгрузочными работами, транспортировкой, упаковкой, сельскохозяйственной техникой, деревообработкой, пищевой промышленностью и во многих других сферах. Ориентируясь на потребности клиентов, Bison сохраняет свою приверженность принципу: придай движению мощности.



Содержание

Конвейерные цепи

1	Роликовые цепи с прямыми пластинами (серия А)
2	Роликовые цепи с прямыми пластинами (серия В)
3-8	Прикрепления для конвейерных цепей с укороченным шагом
9	Конвейерная цепь с укороченным шагом с удлинёнными штифтами
10	Двухшаговые конвейерные цепи
11-14	Прикрепления для двухшаговых конвейерных цепей
15	Специальные крепления для двухшаговых конвейерных цепей
16-17	Двухшаговые конвейерные цепи с удлинёнными штифтами
18	Цепи серии «Double Plus»
19	Конвейерные цепи с крупными роликами
20	Конвейерные цепи для деревообрабатывающей промышленности
21-22	Цепи с зубчатыми пластинами
023	Роликовые цепи с профилем из эластомера
24-25	Конвейерные цепи (серия М)
26-27	Конвейерные цепи (серия FV)

28	Конвейерные цепи (серия MT)
29	Конвейерные цепи (серия FVT)
30	Конвейерные цепи с полыми штифтами (серия MC)
31	Конвейерные цепи с полыми штифтами (серия FVC)
32	Конвейерные цепи с полыми штифтами (серия ZC)
33-35	Цепи с полыми штифтами
36	Втулочные цепи из конструкционной стали
37	Скребковые цепи
38	Цепи для сахарной промышленности
39-40	Цепи для производства пальмового масла
41	Цепи тяговые разборные

Роликовые цепи с прямыми пластинами (серия А)

Роликовые цепи с прямыми пластинами (серия А)

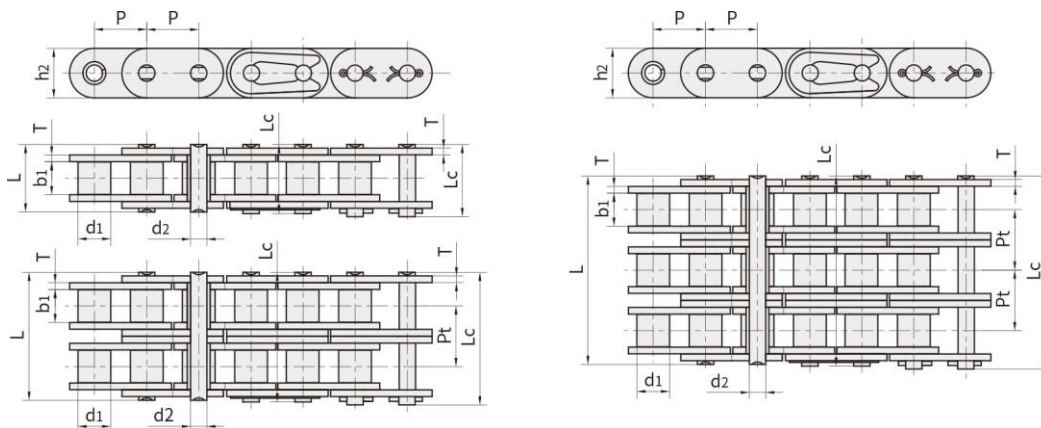

№ цепи	Шаг	Диаметр ролика	Расстояние между внутренними пластинами		Диаметр штифта		Длина штифта		Высота пластины	Толщина пластины	Поперечный шаг	Минимальная разрушающая нагрузка	Средняя разрушающая нагрузка	Масса на 1 метр
			b1 мин	d2 макс	L макс	Lc макс								
			мм	мм	мм	мм	h2 макс	T макс						
	*C35-1	9,525	5,08	4,77	3,58	13,3	14,3	9,00	1,30	-	7.9/1795	10,8	0,41	
C08A-1	C40-1	12,700	7,95	7,85	3,96	16,6	18,8	12,00	1,50	-	14.1/3273	17,5	0,73	
C10A-1	C50-1	15,875	10,16	9,40	5,08	20,7	23,3	15,09	2,03	-	22.2/5045	29,4	1,23	
C12A-1	C60-1	19,050	11,91	12,57	5,94	25,9	28,3	18.0/18.2	2,42	-	31.8/7227	41,5	1.81/1.83	
C16A-1	C80-1	25,400	15,88	15,75	7,92	32,7	36,5	24,00	3,25	-	56.7/12886	69,4	3,09	
C20A-1	C100-1	31,750	19,05	18,90	9,53	40,4	44,7	30,00	4,00	-	88.5/20114	109,2	4,56	
C24A-1	C120-1	38,100	22,23	25,22	11,10	50,3	54,3	35,70	4,80	-	127.0/28864	156,3	6,86	
C28A-1	C140-1	44,450	25,40	25,22	12,70	54,4	59,0	41,00	5,60	-	172.4/39182	212,0	8,49	
C32A-1	C160-1	50,800	28,58	31,55	14,27	64,8	69,6	47,80	6,40	-	226.8/51545	278,9	11,50	
C08A-2	C40-2	12,700	7,95	7,85	3,96	31,0	33,2	12,00	1,50	14,38	28.2/6409	35,9	1,43	
C10A-2	C50-2	15,875	10,16	9,40	5,08	38,9	41,4	15,09	2,03	18,11	44.4/10091	58,1	2,42	
C12A-2	C60-2	19,050	11,91	12,57	5,94	48,8	51,1	18.0/18.2	2,42	22,78	63.6/14455	82,1	3.58/3.62	
C16A-2	C80-2	25,400	15,88	15,75	7,92	62,7	65,8	24,00	3,25	29,29	113.4/25773	141,8	6,12	
C20A-2	C100-2	31,750	19,05	18,90	9,53	76,4	80,5	30,00	4,00	35,76	177.0/40227	219,4	9,08	
C24A-2	C120-2	38,100	22,23	25,22	11,10	95,8	99,7	35,70	4,80	45,44	254.0/57727	314,9	13,60	
C28A-2	C140-2	44,450	25,40	25,22	12,70	103,3	107,9	41,00	5,60	48,87	344.8/78364	427,5	16,86	
C32A-2	C160-2	50,800	28,58	31,55	14,27	123,3	128,1	47,80	6,40	58,55	453.6/103091	562,4	22,90	
C08A-3	C40-3	12,700	7,95	7,85	3,96	45,4	47,6	12,00	1,50	14,38	42.3/9614	50,0	2,14	
C10A-3	C50-3	15,875	10,16	9,40	5,08	57,0	59,5	15,09	2,03	18,11	66.6/15136	77,8	3,62	
C12A-3	C60-3	19,050	11,91	12,57	5,94	71,5	73,9	18.0/18.2	2,42	22,78	95.4/21682	111,1	5.36/5.41	
C16A-3	C80-3	25,400	15,88	15,75	7,92	91,7	95,1	24,00	3,25	29,29	170.1/38659	198,4	9,10	
C20A-3	C100-3	31,750	19,05	18,90	9,53	112,2	116,3	30,00	4,00	35,76	265.5/60341	309,6	13,60	
C24A-3	C120-3	38,100	22,23	25,22	11,10	141,4	145,2	35,70	4,80	45,44	381.0/86591	437,2	20,43	
C28A-3	C140-3	44,450	25,40	25,22	12,70	152,2	156,8	41,00	5,60	48,87	517.2/117545	593,3	25,23	
C32A-3	C160-3	50,800	28,58	31,55	14,27	181,8	186,6	47,80	6,40	58,55	680.4/154636	780,6	34,19	

■ Втулочная цепь: d1 в таблице обозначает наружный диаметр втулки

Роликовые цепи с прямыми пластинами (серия В)

Роликовые цепи с прямыми пластинами (серия В)

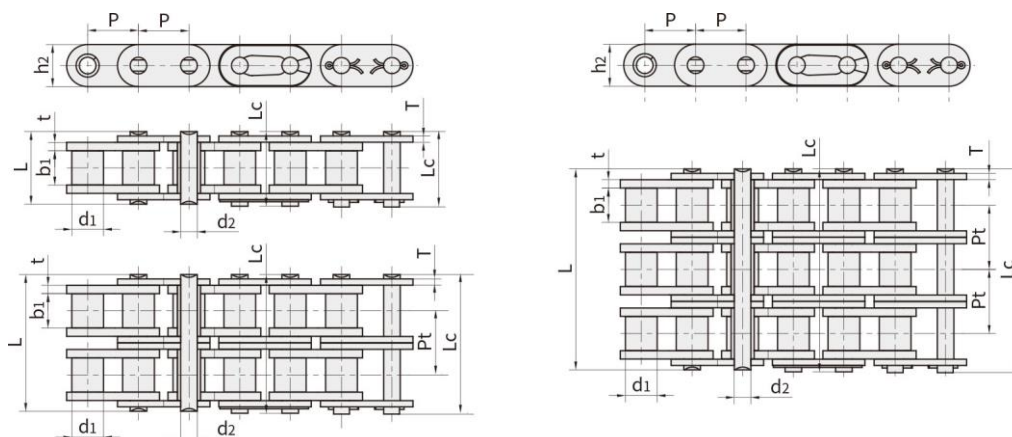

№ цепи	Шаг	Диаметр ролика	Расстояние между внутренними пластинами	Диаметр штифта	Длина штифта		Высота пластины	Толщина пластины	Поперечный шаг	Минимальная разрушающая нагрузка	Средняя разрушающая нагрузка	Масса на 1 метр
	P	d1 макс	b1 мин	d2 макс	L макс	Lc макс	h2 макс	T макс	Pt	Q мин	Q0	q
	мм	мм	мм	мм	мм	мм	мм	мм	мм	кН/фунт-сила	кН	кг/м
C08B-1	12,700	8,51	7,75	4,45	16,7	18,2	11,8	1,60	-	18.0/4091	19,5	0,80
C10B-1	15,875	10,16	9,65	5,08	19,5	20,9	14,7	1,70	-	22.4/5091	27,9	1,06
C12B-1	19,050	12,07	11,68	5,72	22,5	25,2	16,0	1,85	-	29.0/6591	32,2	1,32
C16B-1	25,400	15,88	17,02	8,28	36,1	39,1	21.0/24.0	4.15/3.1	-	60.0/13636	72,8	3.08/3.49
C20B-1	31,750	19,05	19,56	10,19	41,3	45,0	26,4	4.5/3.5	-	95.0/21591	106,7	4,16
C24B-1	38,100	25,40	25,40	14,63	53,4	57,8	33,2	6.0/4.8	-	160.0/36364	178,0	7,47
C28B-1	44,450	27,94	30,99	15,90	65,1	69,5	36,7	7.5/6.0	-	200.0/45455	222,0	9,90
C32B-1	50,800	29,21	30,99	17,81	66,0	71,0	42,0	7.0/6.0	-	250.0/56818	277,5	10,45
C08B-2	12,700	8,51	7,75	4,45	31,2	32,2	11,8	1,60	13,92	32.0/7273	38,7	1,45
C10B-2	15,875	10,16	9,65	5,08	36,1	37,5	14,7	1,70	16,59	44.5/10114	57,8	2,00
C12B-2	19,050	12,07	11,68	5,72	42,0	44,7	16,0	1,85	19,46	57.8/13136	66,1	2,62
C16B-2	25,400	15,88	17,02	8,28	68,0	71,0	21.0/24.0	4.15/3.1	31,88	106.0/24091	133,0	6.10/6.92
C20B-2	31,750	19,05	19,56	10,19	77,8	81,5	26,4	4.5/3.5	36,45	170.0/38636	211,2	8,23
C24B-2	38,100	25,40	25,40	14,63	101,7	106,2	33,2	6.0/4.8	48,36	280.0/63636	319,2	14,77
C28B-2	44,450	27,94	30,99	15,90	124,6	129,1	36,7	7.5/6.0	59,56	360.0/81818	406,8	19,82
C32B-2	50,800	29,21	30,99	17,81	124,6	129,6	42,0	7.0/6.0	58,55	450.0/102273	508,5	20,94
C08B-3	12,700	8,51	7,75	4,45	45,1	46,1	11,8	1,60	13,92	47.5/10795	57,8	2,10
C10B-3	15,875	10,16	9,65	5,08	52,7	54,1	14,7	1,70	16,59	66.7/15159	84,5	2,87
C12B-3	19,050	12,07	11,68	5,72	61,5	64,2	16,0	1,85	19,46	86.7/19705	101,8	3,89
C16B-3	25,400	15,88	17,02	8,28	99,8	102,9	21.0/24.0	4.15/3.1	31,88	160.0/36364	203,7	9.12/10.34
C20B-3	31,750	19,05	19,56	10,19	114,2	117,9	26,4	4.5/3.5	36,45	250.0/56818	290,0	11,34
C24B-3	38,100	25,40	25,40	14,63	150,1	154,6	33,2	6.0/4.8	48,36	425.0/96591	493,0	22,10
C28B-3	44,450	27,94	30,99	15,90	184,2	188,7	36,7	7.5/6.0	59,56	530.0/120454	609,5	29,64
C32B-3	50,800	29,21	30,99	17,81	183,2	188,2	42,0	7.0/6.0	58,55	670.0/152273	770,5	31,27

Прикрепления для конвейерных цепей с укороченным шагом

Прикрепления для конвейерных цепей с укороченным шагом

A-1

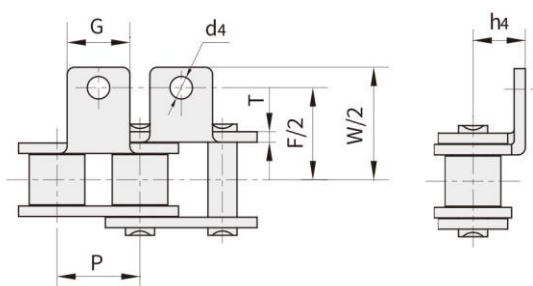

K-1

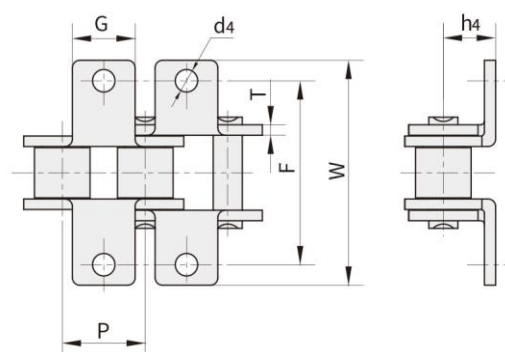

№ цепи по DIN/ISO	Цепь № по ANSI	P	G	F	W	T	h4	d4
		мм	мм	мм	мм	мм	мм	мм
04C	25	6,350	5,6	13,80	23,2	0,80	4,30	3,4
06C	35	9,525	7,9	19,00	28,6	1,30	6,35	3,4
08A	40	12,700	9,5	25,40	35,2	1,50	7,90	3,4
085	41	12,700	9,5	24,00	33,4	1,30	6,90	3,6
10A	50	15,875	12,7	31,75	46,2	2,03	10,30	5,5
12A	60	19,050	15,9	38,10	55,6	2,42	11,90	5,5
16A	80	25,400	19,1	50,80	64,8	3,25	15,90	6,8
20A	100	31,750	25,4	63,50	89,8	4,00	19,80	9,2
24A	120	38,100	28,6	76,20	108,5	4,80	23,00	9,8
28A	140	44,450	34,9	88,90	123,0	5,60	28,60	11,4
32A	160	50,800	38,1	101,60	142,8	6,40	31,75	13,1
40A	200	63,500	50,8	127,00	179,0	8,00	42,88	16,3
*06B		9,525	8,0	19,04	27,0	1,30	6,50	3,5
08B		12,700	9,5	25,40	36,4	1,60	8,90	4,5
10B		15,875	14,3	31,75	44,6	1,70	10,31	5,3
12B		19,050	16,0	38,10	52,4	1,85	13,46	6,4
16B		25,400	19,1	50,80	72,6	3,10	15,88	6,4
20B		31,750	35,0	63,50	100,5	3,50	19,80	9,0
24B		38,100	30,0	76,20	108,4	4,80	26,67	10,5
28B		44,450	35,0	88,90	123,0	6,00	28,58	13,1
32B		50,800	38,1	101,60	142,8	6,00	31,75	13,1

■*Пластины с прямой гранью

Прикрепления для конвейерных цепей с укороченным шагом

Прикрепления конвейерных цепей с укороченным шагом

SA-1/M 1 (одна сторона)

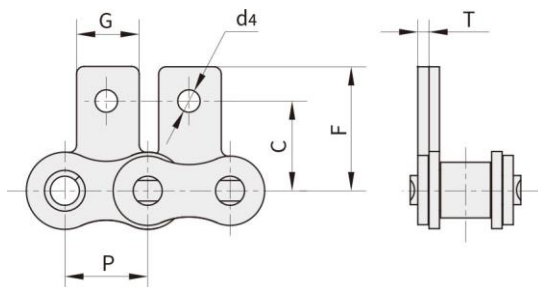

SK-1/M 1 (обе стороны)

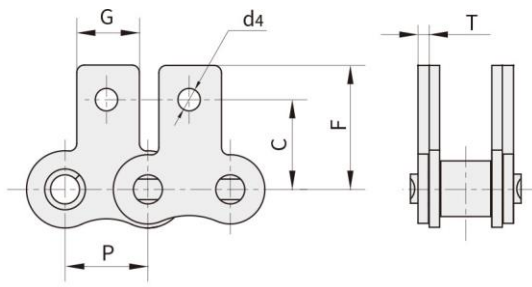

№ цепи по DIN/ISO	№ цепи по ANSI	P	G	C	F	T	d4
		мм	мм	мм	мм	мм	мм
04C	25	6,350	5,6	7,95	11,70	0,80	3,4
06C	35	9,525	7,9	9,50	14,55	1,30	3,4
08A	40	12,700	9,5	12,70	19,05	1,50	3,4
08S	41	12,700	9,5	11,85	16,55	1,30	3,6
10A	50	15,875	12,7	15,90	25,25	2,03	5,5
12A	60	19,050	15,9	18,30	29,33	2,42	5,5
16A	80	25,400	19,1	24,60	34,70	3,25	6,8
20A	100	31,750	25,4	31,80	43,30	4,00	9,2
24A	120	38,100	28,6	36,50	51,60	4,80	9,8
28A	140	44,450	34,9	44,50	62,00	5,60	11,4
32A	160	50,800	38,1	50,80	69,85	6,40	13,1
40A	200	63,500	50,8	63,50	88,90	8,00	16,3
*06B		9,525	8,0	9,52	13,50	1,30	3,5
08B		12,700	9,5	13,35	18,90	1,60	4,3
10B		15,875	14,3	16,50	22,95	1,70	5,3
12B		19,050	16,0	21,45	28,60	1,85	6,4
16B		25,400	19,1	23,15	34,00	3,10	6,4
20B		31,750	35,0	30,50	45,70	3,50	9,0
24B		38,100	36,0	36,00	61,50	4,80	10,5

■* Пластины с прямой гранью

Прикрепления для конвейерных цепей с укороченным шагом

Прикрепления для конвейерных цепей с укороченным шагом

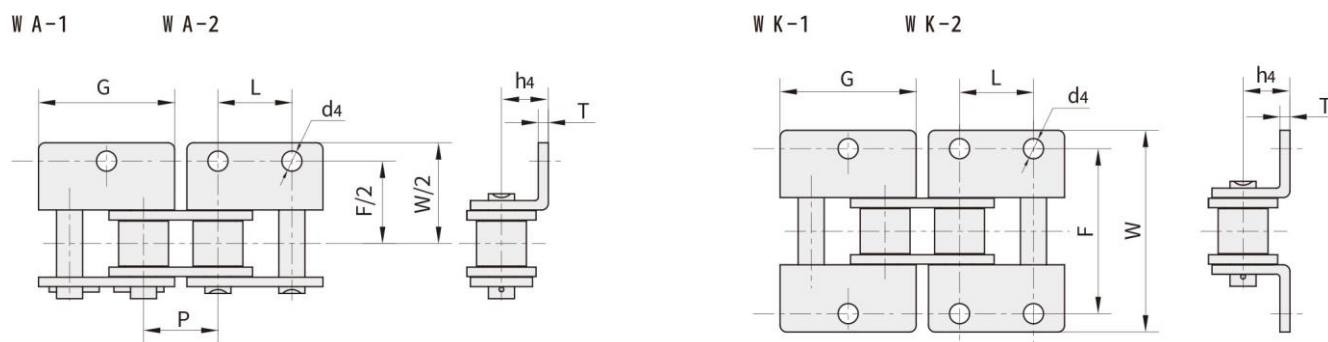

№ цепи по DIN/ISO	№ цепи по ANSI	P	G	L	F	W	T	h4	d4
		мм	мм	мм	мм	мм	мм	мм	мм
04C	25	6,350	11,41	6,350	13,80	23,2	0,80	4,30	3,40
06C	35	9,525	17,32	9,525	19,00	28,6	1,30	6,35	2,80
08A	40	12,700	23,00	12,700	25,40	35,6	1,50	7,90	3,40
085	41	12,700	22,30	12,700	24,00	35,0	1,30	7,20	4,85
10A	50	15,875	28,80	15,875	31,75	46,8	2,03	10,30	5,50
12A	60	19,050	34,65	19,050	38,10	56,4	2,42	11,90	5,50
16A	80	25,400	45,90	25,400	50,80	73,2	3,25	15,90	6,80
20A	100	31,750	57,65	31,750	63,50	89,8	4,00	19,80	9,20
24A	120	38,100	69,30	38,100	76,20	108,8	4,80	23,00	9,80
28A	140	44,450	80,45	44,450	88,90	123,0	5,60	28,60	11,40
32A	160	50,800	92,00	50,800	101,60	142,8	6,40	31,75	13,10
40A	200	63,500	115,50	63,500	127,00	179,0	8,00	42,88	16,30
*06B		9,525	17,72	9,525	19,04	27,0	1,30	6,50	3,50
08B		12,700	24,00	12,700	25,40	36,4	1,60	8,90	4,30
10B		15,875	29,58	15,875	31,80	44,6	1,70	10,31	5,30
12B		19,050	34,05	19,050	38,10	52,4	1,85	13,46	6,40
16B		25,400	46,40	25,400	50,80	72,6	3,10	15,88	6,40
20B		31,750	58,10	31,750	63,00	100,5	3,50	19,80	9,00
24B		38,100	71,30	38,100	76,20	108,4	4,80	26,67	10,50
28B		44,450	81,10	44,450	88,90	123,0	6,00	28,58	13,10
32B		50,800	92,80	50,800	101,60	142,8	6,00	31,75	13,10

* Пластины с прямой гранью

Прикрепления для конвейерных цепей с укороченным шагом

Прикрепления для конвейерных цепей с укороченным шагом

W SA-1

W SA-2

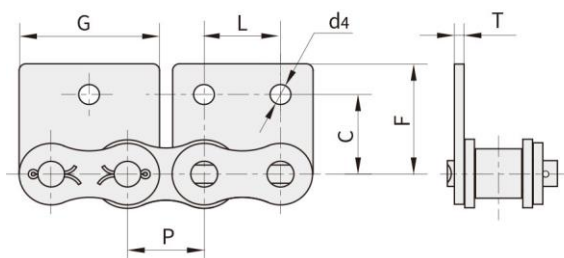

W SK-1

W SK-2

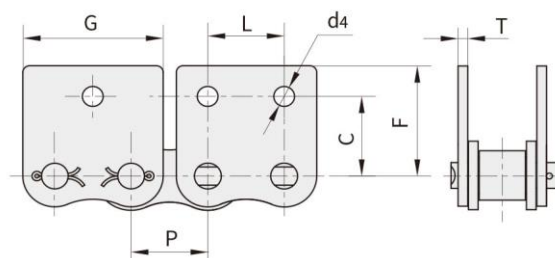

№ цепи по DIN/ISO	№ цепи по ANSI	P	G	L	C	F	T	d4
		мм	мм	мм	мм	мм	мм	мм
04C	25	6,350	11,41	6,350	7,95	11,70	0,80	3,4
06C	35	9,525	17,32	9,525	9,50	14,55	1,30	2,8
08A	40	12,700	23,00	12,700	12,70	17,40	1,50	3,4
08S	41	12,700	21,20	12,700	11,85	16,55	1,30	3,6
10A	50	15,875	28,80	15,875	15,90	23,05	2,03	5,5
12A	60	19,050	34,65	19,050	18,30	26,86	2,42	5,5
16A	80	25,400	45,90	25,400	24,60	35,45	3,25	6,8
20A	100	31,750	57,65	31,750	31,80	44,00	4,00	9,2
24A	120	38,100	69,30	38,100	36,50	51,60	4,80	9,8
28A	140	44,450	80,45	44,450	44,50	62,00	5,60	11,4
32A	160	50,800	92,00	50,800	50,80	69,85	6,40	13,1
40A	200	63,500	115,5	63,500	63,50	88,90	8,00	16,3
*06B		9,525	17,72	9,525	9,52	13,50	1,30	3,5
08B		12,700	23,30	12,700	13,35	18,90	1,60	4,3
10B		15,875	29,58	15,875	16,50	22,95	1,70	5,3
12B		19,050	34,05	19,050	21,45	28,60	1,85	6,4
16B		25,400	46,40	25,400	23,15	34,00	3,10	6,4
20B		31,750	58,10	31,750	30,50	45,70	3,50	9,0
24B		38,100	71,30	38,100	42,70	61,50	4,80	10,5

■ * Пластины с прямой гранью

Прикрепления для конвейерных цепей с укороченным шагом

Прикрепления для конвейерных цепей с укороченным шагом

AA-1

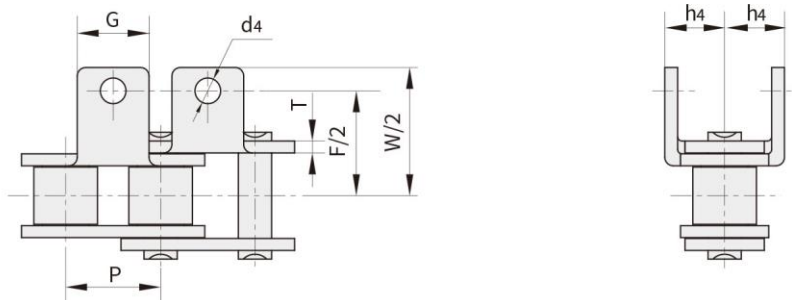

KK-1

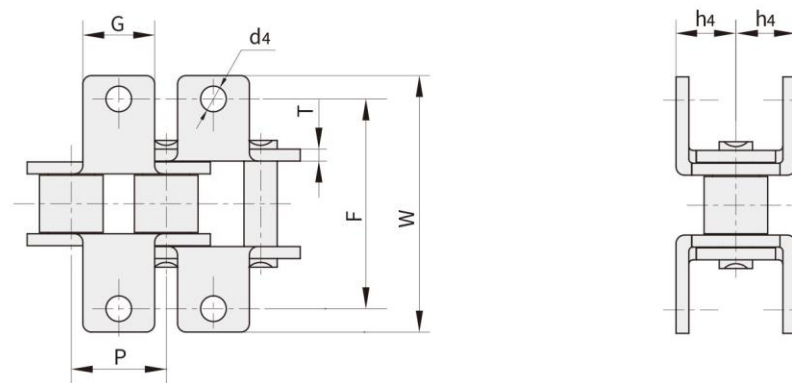

№ цепи по DIN/ISO	№ цепи по ANSI	P	G	F	W	T	h4	d4
		мм	мм	мм	мм	мм	мм	мм
08A	40	12,700	9,5	25,40	35,2	1,50	7,90	3,4
10A	50	15,875	12,7	31,75	46,2	2,03	10,30	5,5
12A	60	19,050	15,9	38,10	55,6	2,42	11,90	5,5
16A	80	25,400	19,1	50,80	64,8	3,25	15,90	6,8
20A	100	31,750	25,4	63,50	87,3	4,00	19,80	9,2
24A	120	38,100	28,6	76,20	108,5	4,80	23,00	9,8
*06B		9,525	8,0	19,04	27,0	1,30	6,50	3,5
08B		12,700	9,5	25,40	36,4	1,60	8,90	4,5
10B		15,875	14,3	31,75	44,6	1,70	10,31	5,3
12B		19,050	16,0	38,10	52,4	1,85	13,46	6,4
16B		25,400	19,1	50,80	72,6	3,10	15,88	6,4
20B		31,750	35,0	63,50	100,5	3,50	19,80	9,0
24B		38,100	30,0	76,20	108,4	4,80	26,67	10,5

* Пластины с прямой гранью

Прикрепления для конвейерных цепей с укороченным шагом

Прикрепления для конвейерных цепей с укороченным шагом

SAA-1

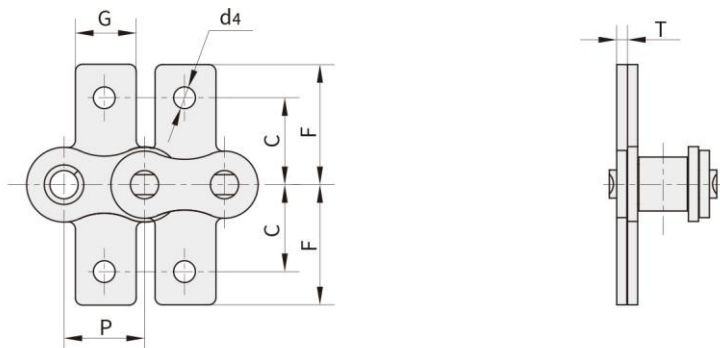

SKK-1

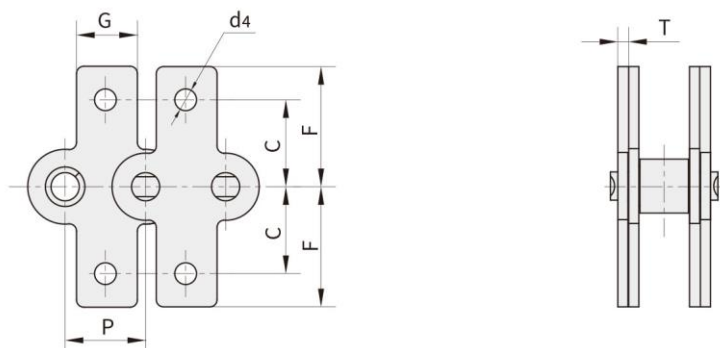

№ цепи по DIN/ISO	№ цепи по ANSI	P	G	C	F	T	d4
		мм	мм	мм	мм	мм	мм
08A	40	12,700	9,5	12,70	19,05	1,50	3,4
10A	50	15,875	12,7	15,90	25,25	2,03	5,5
12A	60	19,050	15,9	18,30	29,33	2,42	5,5
16A	80	25,400	19,1	24,60	34,70	3,25	6,8
20A	100	31,750	25,4	31,80	43,30	4,00	9,2
24A	120	38,100	28,6	73,00	103,20	4,80	9,8
*06B		9,525	8,0	9,52	13,50	1,30	3,5
08B		12,700	9,5	13,35	18,90	1,60	4,3
10B		15,875	14,3	16,50	22,95	1,70	5,3
12B		19,050	16,0	21,45	28,60	1,85	6,4
16B		25,400	19,1	23,15	34,00	3,10	6,4
20B		31,750	35,0	30,50	45,70	3,50	9,0
24B		38,100	36,0	85,40	123,0	4,80	10,5

■* Пластины с прямой гранью

Конвейерные цепи с укороченным шагом с удлиненными штифтами

Конвейерные цепи с укороченным шагом с удлиненными штифтами

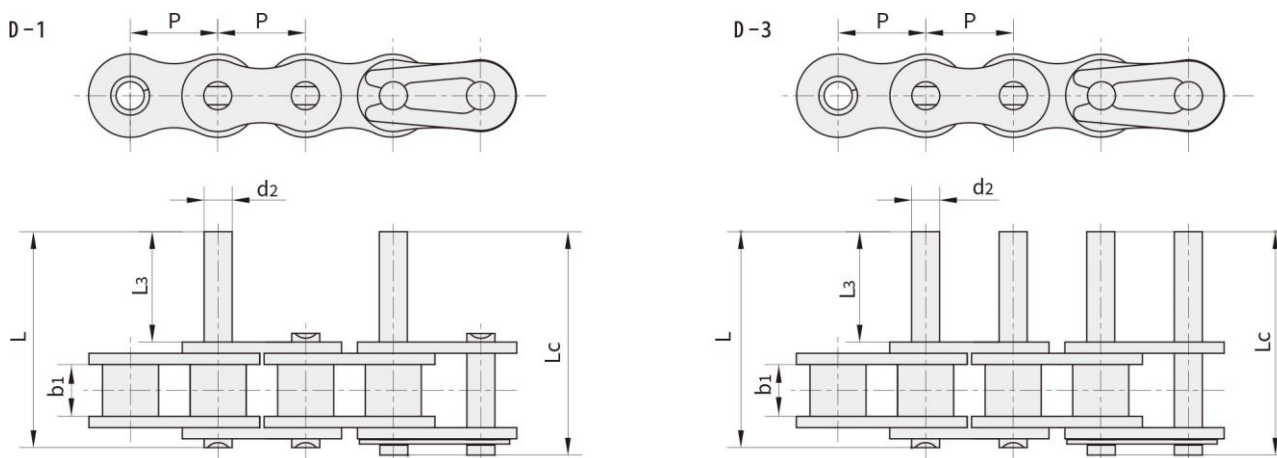

№ цепи по DIN/ISO	№ цепи по ANSI	P	b1	d2	L3	L	Lc
		мм	мм	мм	мм	мм	мм
06C	35	9,525	4,77	3,58	9,5	20,8	21,6
08A	40	12,700	7,85	3,96	9,5	25,1	26,2
10A	50	15,875	9,40	5,08	11,9	31,3	33,1
12A	60	19,050	12,57	5,94	14,3	38,6	40,6
16A	80	25,400	15,75	7,92	19,1	50,3	53,3
20A	100	31,750	18,90	9,53	23,8	61,8	66,1
24A	120	38,100	25,22	11,10	28,6	76,4	80,4
28A	140	44,450	25,22	12,70	33,3	84,8	89,4
32A	160	50,800	31,55	14,27	38,1	99,6	104,4
08B		12,700	7,75	4,45	9,5	25,1	26,6
10B		15,875	9,65	5,08	11,9	30,1	31,5
12B		19,050	11,68	5,72	14,3	35,4	37,1
16B		25,400	17,02	8,28	19,1	53,0	54,3
20B		31,750	19,56	10,19	41,0	79,9	83,6
24B		38,100	25,40	14,63	50,7	101,4	105,8
28B		44,450	30,99	15,90	61,9	124,0	128,4
32B		50,800	30,99	17,81	64,8	126,8	131,8

Двухшаговые конвейерные цепи

Двухшаговые конвейерные цепи

С малыми роликами

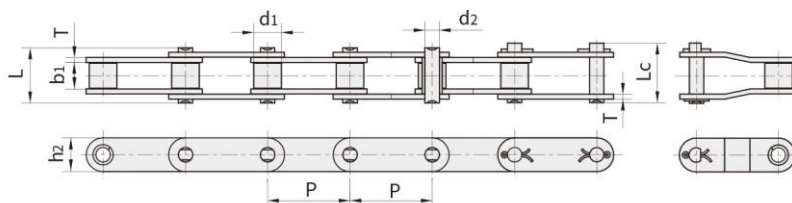

С крупными роликами

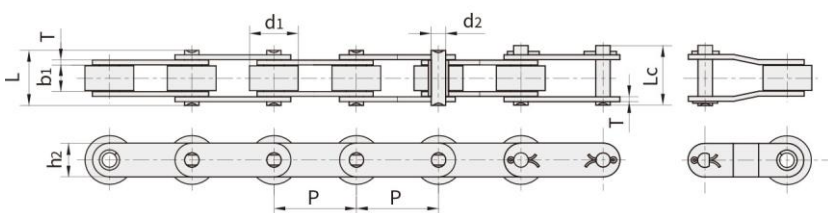

№ цепи по ISO	№ цепи по ANSI	Шаг	Диаметр ролика	Расстояние между внутренними пластинами	Диаметр штифта	Длина штифта		Высота пластины	Толщина пластины	Минимальная разрушающая нагрузка	Средняя разрушающая нагрузка	Масса на 1 метр
						L макс	Lc макс					
						P мм	d1 макс мм					
C208A	C2040	25,40	7,95	7,85	3,96	16,6	17,8	12,0	1,50	14.1/3205	16,7	0,50
C208AL	C2042		15,88			0,84						
C208AH	C2040H	25,40	7,95	7,85	3,96	18,8	19,9	12,0	2,03	14.1/3205	17,2	0,65
C208B		25,40	8,51	7,75	4,45	16,7	18,2	11,8	1,60	18.0/4091	19,4	0,55
C208BL			15,88									
C210A	C2050	31,75	10,16	9,40	5,08	20,7	22,2	15,0	2,03	22.2/5045	28,1	0,78
C210AL	C2052		19,05			1,27						
C212A	C2060	38,10	11,91	12,57	5,94	25,9	27,7	18,0	2,42	31.8/7227	36,8	1,12
C212AL	C2062		22,23			1,61						
C212AH	C2060H	38,10	11,91	12,57	5,94	29,2	31,6	18,0	3,25	31.8/7227	41,6	1,44
C212AHL	C2062H		22,23			2,07						
C216A	C2080	50,80	15,88	15,75	7,92	32,7	36,5	24,0	3,25	56.7/12886	65,7	2,08
C216AL	C2082		28,58			3,12						
C216AH	C2080H	50,80	15,88	15,75	7,92	36,2	39,4	24,0	4,00	56.7/12886	70,0	2,54
C216AHL	C2082H		28,58			3,58						
C220A	C2100	63,50	19,05	18,90	9,53	40,4	44,7	30,0	4,00	88.5/20114	102,6	3,01
C220AL	C2102		39,67			4,83						
C220AH	C2100H	63,50	19,05	18,90	9,53	43,6	46,9	30,0	4,80	88.5/20114	112,4	3,56
C220AHL	C2102H		39,67			5,38						
C224A	C2120	76,20	22,23	25,22	11,10	50,3	54,3	35,7	4,80	127.0/28864	147,3	4,66
C224AL	C2122		44,45			7,66						
C224AH	C2120H	76,20	22,23	25,22	11,10	53,5	57,5	35,7	5,60	127.0/28864	160,9	5,26
C224AHL	C2122H		44,45			8,26						
C232A	C2160	101,60	28,58	31,75	14,27	64,8	69,6	47,8	6,40	226.8/51545	278,9	8,15
C232AL	C2162		57,15			13,00						
C232AH	C2160H	101,60	28,58	31,75	14,27	68,2	73,0	47,8	7,20	226.8/51545	285,8	9,06
C232AHL	C2162H		57,15			13,84						

Прикрепления для двухшаговых конвейерных цепей

Прикрепления для двухшаговых конвейерных цепей

K-1

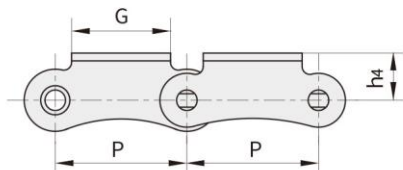

SK-1

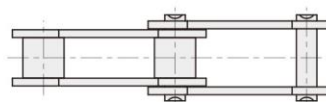
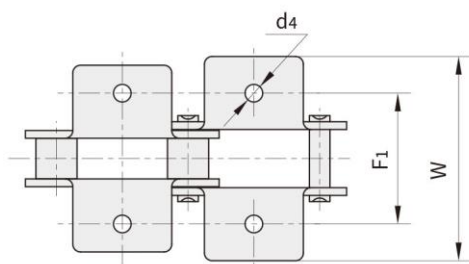
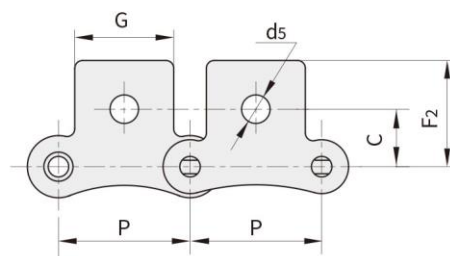

№ цепи по DIN/ISO	№ цепи по ANSI	P	G	F1	W	h4	d4	C	F2	d5
		мм	мм	мм	мм	мм	мм	мм	мм	мм
208A	2040	25,40	19,1	25,4	39,6	9,1	3,4	11,1	20,5	5,5
210A	2050	31,75	23,8	31,8	49,0	11,1	5,5	14,3	25,0	6,6
212A	2060	38,10	28,6	42,9	67,8	14,7	5,5	17,5	32,9	9,2
216A	2080	50,80	38,1	55,6	87,8	19,1	6,8	22,2	43,5	11,0
220A	2100	63,50	47,6	66,6	107,5	23,4	9,2	28,6	50,4	13,0
224A	2120	76,20	57,2	79,3	121,4	27,8	10,5	33,3	55,5	15,0
208B		25,40	23,2	25,4	39,6	9,1	4,5	11,1	20,5	5,5
210B		31,75	23,8	31,8	49,0	11,1	5,5			
212B		38,10	35,0	38,1	57,0	14,7	6,6			
216B		50,80	44,0	50,8	84,0	19,1	6,6			
220B		63,50	52,0	63,5	104,0	23,4	8,4			
224B		76,20	60,0	76,2	120,0	27,8	10,5			

Прикрепления для двухшаговых конвейерных цепей

Прикрепления двухшаговых конвейерных цепей

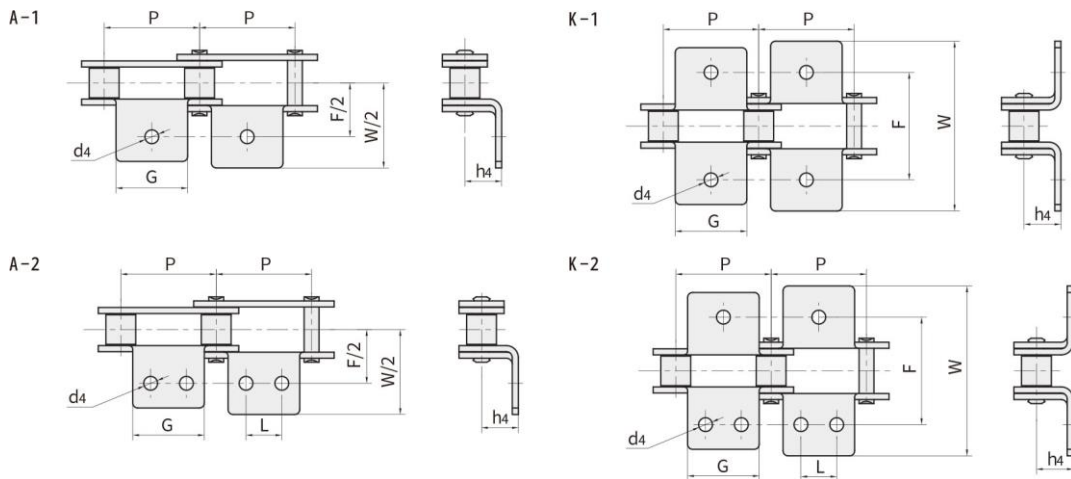

№ цепи по ISO	№ цепи по ANSI	P	G	L	F	W	h4	d4
		мм	мм	мм	мм	мм	мм	мм
C208A	C2040	25,40	19,1	9,5	25,4	39,6	9,1	3,4
C208AL	C2042	25,40	23,2	12,7	25,4	39,6	9,1	4,5
C210A	C2050	31,75	23,8	11,9	31,8	49,0	11,1	5,5
C210AL	C2052	31,75	23,8	11,9	31,8	49,0	11,1	5,5
C212A	C2060	38,10	28,6	14,3	42,9	67,8	14,7	5,5
C212AL	C2062	38,10	28,6	14,3	42,9	67,8	14,7	5,5
C212AH	C2060H	38,10	28,6	14,3	42,9	67,8	14,7	5,5
C212AHL	C2062H	38,10	28,6	14,3	42,9	67,8	14,7	5,5
C216A	C2080	50,80	38,1	19,1	55,6	87,8	19,1	6,8
C216AL	C2082	50,80	38,1	19,1	55,6	87,8	19,1	6,8
C216AH	C2080H	50,80	38,1	19,1	55,6	87,8	19,1	6,8
C216AHL	C2082H	50,80	38,1	19,1	55,6	87,8	19,1	6,8
C220A	C2100	63,50	47,6	23,8	66,6	107,5	23,4	9,2
C220AL	C2102	63,50	47,6	23,8	66,6	107,5	23,4	9,2
C220AH	C2100H	63,50	47,6	23,8	66,6	107,5	23,4	9,2
C220AHL	C2102H	63,50	47,6	23,8	66,6	107,5	23,4	9,2
C224A	C2120	76,20	57,2	28,6	79,3	121,4	27,8	11,0
C224AL	C2122	76,20	57,2	28,6	79,3	121,4	27,8	11,0
C224AH	C2120H	76,20	57,2	28,6	79,3	121,4	27,8	11,0
C224AHL	C2122H	76,20	57,2	28,6	79,3	121,4	27,8	11,0
C232A	C2160	101,60	76,2	38,1	104,7	151,6	36,5	13,1
C232AL	C2162	101,60	76,2	38,1	104,7	151,6	36,5	13,1
C232AH	C2160H	101,60	76,2	38,1	104,7	151,6	36,5	13,1
C232AHL	C2162H	101,60	76,2	38,1	104,7	151,6	36,5	13,1

Прикрепления для двухшаговых конвейерных цепей

Прикрепления двухшаговых конвейерных цепей

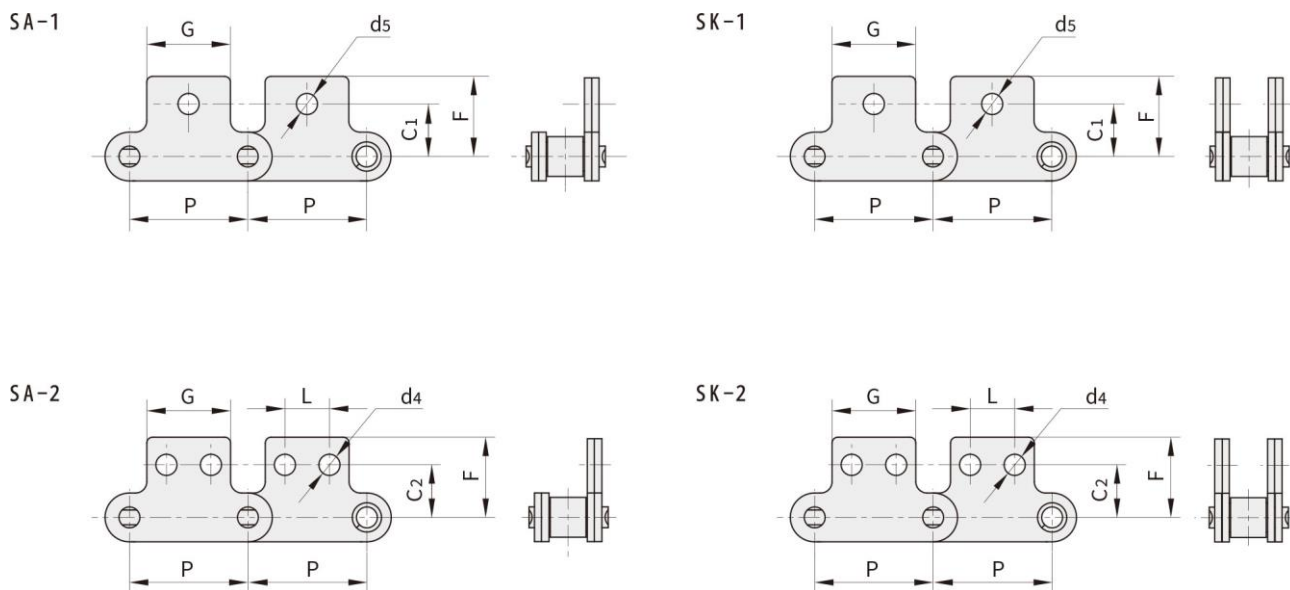

№ цепи по ISO	№ цепи по ANSI	P	G	L	C1	C2	F	d4	d5
		мм	мм	мм	мм	мм	мм	мм	мм
C208A	C2040	25,40	19,10	9,50	11,1	13,50	20,5	3,4	5,50
C208AL	C2042		23,20	12,70	11,1	13,50	20,5	4,5	5,50
C210A	C2050	31,75	23,80	11,90	14,3	15,90	25,0	5,5	6,60
C210AL	C2052		28,60	14,30	17,5	19,10	32,9	5,5	9,20
C212A	C2060	38,10	28,60	14,30	17,5	19,10	32,9	5,5	9,20
C212AL	C2062		19,10	25,40	43,5	6,6	11,00		
C212AH	C2060H	38,10	28,60	14,30	17,5	19,10	32,9	5,5	9,20
C212AHL	C2062H		19,10	25,40	43,5	6,6	11,00		
C216A	C2080	50,80	38,10	19,10	22,2	25,40	43,5	6,6	11,00
C216AL	C2082		19,10	22,2	25,40	43,5	6,6	11,00	
C216AH	C2080H	50,80	38,10	19,10	22,2	25,40	43,5	6,6	11,00
C216AHL	C2082H		19,10	22,2	25,40	43,5	6,6	11,00	
C220A	C2100	63,50	47,60	23,80	28,6	31,80	50,4	8,4	13,00
C220AL	C2102		23,80	28,6	31,80	50,4	8,4	13,00	
C220AH	C2100H	63,50	47,60	23,80	28,6	31,80	50,4	8,4	13,00
C220AHL	C2102H		23,80	28,6	31,80	50,4	8,4	13,00	

Прикрепления для двухшаговых конвейерных цепей

Прикрепления двухшаговых конвейерных цепей

SAA-1

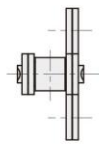
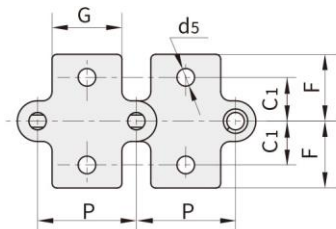

SKK-1

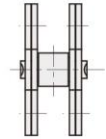
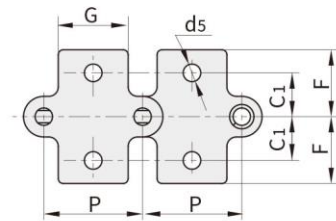

SAA-2

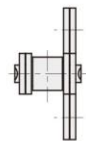
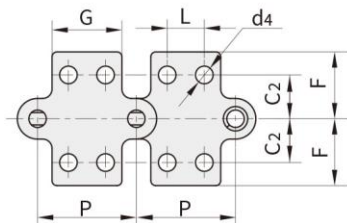

SKK-2

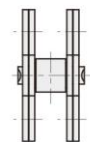
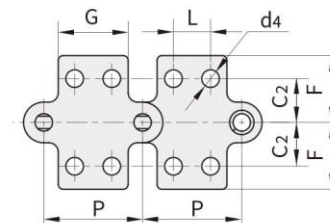

№ цепи по ISO	№ цепи по ANSI	P	G	L	C1	C2	F	d4	d5
		мм	мм	мм	мм	мм	мм	мм	мм
C208A	C2040	25,40	19,1	9,5	11,1	13,5	20,5	3,4	5,5
C208AL	C2042		23,2	12,7					
C210A	C2050	31,75	23,8	11,9	14,3	15,9	25,0	5,5	6,6
C210AL	C2052								
C212A	C2060	38,10	28,6	14,3	17,5	19,1	32,9	5,5	9,2
C212AL	C2062								
C212AH	C2060H	38,10	28,6	14,3	17,5	19,1	32,9	5,5	9,2
C212AHL	C2062H								
C216A	C2080	50,80	38,1	19,1	22,2	25,4	43,5	6,6	11,0
C216AL	C2082								
C216AH	C2080H	50,80	38,1	19,1	22,2	25,4	43,5	6,6	11,0
C216AHL	C2082H								

Специальные крепления для двухшаговых конвейерных цепей

Специальные крепления для двухшаговых конвейерных цепей

GK-1

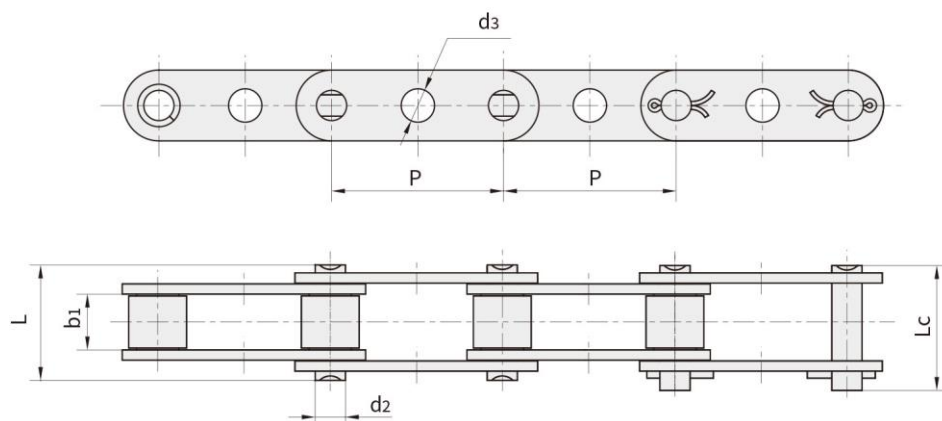

№ цепи по ISO	№ цепи по ANSI	P	b1	d2	d3	L	Lc
		мм	мм	мм	мм	мм	мм
C208A	C2040	25,40	7,85	3,96	4,1	16,6	18,8
C208AL	C2042						
C210A	C2050	31,75	9,40	5,08	5,1	20,7	23,3
C210AL	C2052						
C212A	C2060	38,10	12,57	5,94	6,1	25,9	28,3
C212AL	C2062						
C212AH	C2060H	38,10	12,57	5,94	6,1	29,2	31,6
C212AHL	C2062H						
C216A	C2080	50,80	15,75	7,92	8,1	32,7	36,5
C216AL	C2082						
C216AH	C2080H	50,80	15,75	7,92	8,1	36,2	39,4
C216AHL	C2082H						
C220A	C2100	63,50	18,90	9,53	10,1	40,4	44,7
C220AL	C2102						
C220AH	C2100H	63,50	18,90	9,53	10,1	43,6	46,9
C220AHL	C2102H						

Двухшаговые конвейерные цепи с удлиненными штифтами

Двухшаговые конвейерные цепи с удлиненными штифтами

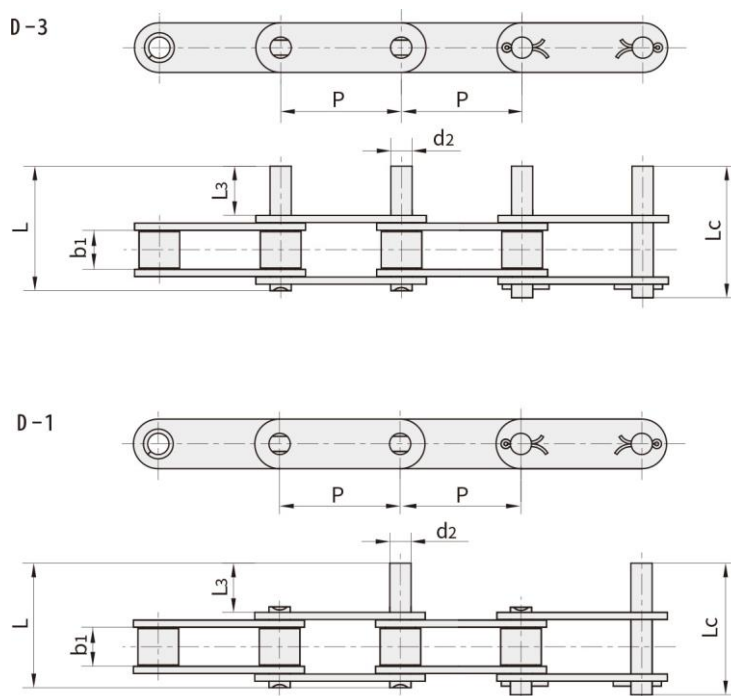

№ цепи по ISO	№ цепи по ANSI	P	b1	d2	L3	L	Lc
		мм	мм	мм	мм	мм	мм
C208A	C2040	25,40	7,85	3,96	9,5	25,1	26,2
C208AL	C2042						
C210A	C2050	31,75	9,40	5,08	11,9	31,3	33,1
C210AL	C2052						
C212A	C2060	38,10	12,57	5,94	14,3	38,6	40,6
C212AL	C2062						
C212AH	C2060H	38,10	12,57	5,94	14,3	42,0	43,8
C212AHL	C2062H						
C216A	C2080	50,80	15,75	7,92	19,1	50,3	53,3
C216AL	C2082						
C216AH	C2080H	50,80	15,75	7,92	19,1	53,5	55,0
C216AHL	C2082H						
C220A	C2100	63,50	18,90	9,53	23,8	61,8	66,1
C220AL	C2102						
C220AH	C2100H	63,50	18,90	9,53	23,8	65,0	68,3
C220AHL	C2102H						
C224AH	C2120H	76,20	25,22	11,10	28,6	79,6	83,6
C224AHL	C2122H						
C232AH	C2160H	101,60	31,75	14,27	38,1	103,0	107,8
C232AHL	C2162H						

Двухшаговые конвейерные цепи с удлиненными штифтами

Двухшаговые конвейерные цепи с удлиненными штифтами

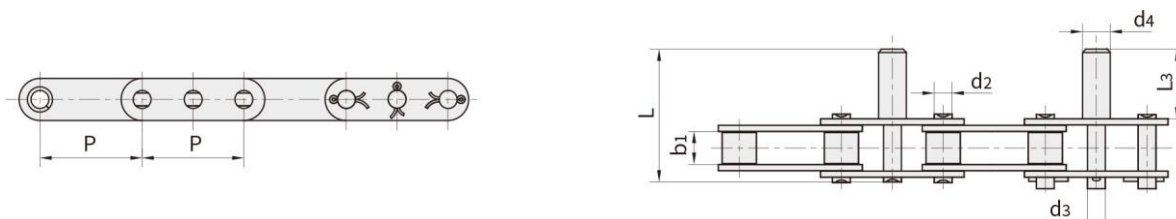

№ цепи по ISO	P	b1	d2	d3	d4	L3	L
	мм	мм	мм	мм	мм	мм	мм
C2052F2	31,75	9,40	5,08	6,00	7,0	20,0	39,8
C2052F14	31,75	9,40	5,08	6,00	7,0	21,0	40,4
C2062-D39	38,10	12,57	5,94	5,94	13,3	32,2	56,6
C2060HF9	38,10	12,57	5,94	7,95	12,7	41,3	69,3

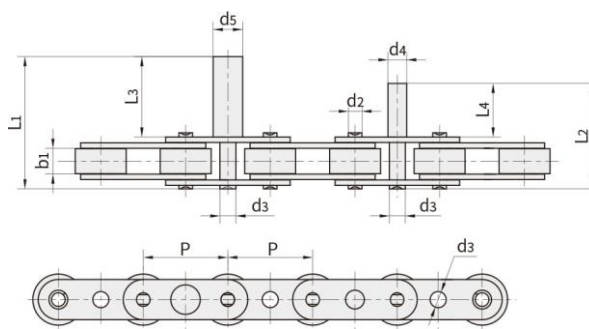

№ цепи	P	b1	d2	d3	d4	d5	L3	L1	L4	L2
	мм	мм	мм	мм	мм	мм	мм	мм	мм	мм
C2052F1	31,75	9,40	5,08	6,27	7,13	11,10	28,45	48,35	19,80	39,70
C2062F1	38,10	12,57	5,94	8,71	11,10	12,70	32,50	60,40	25,40	53,30

Цепи серии «Double plus»

Цепи серии «Double plus»

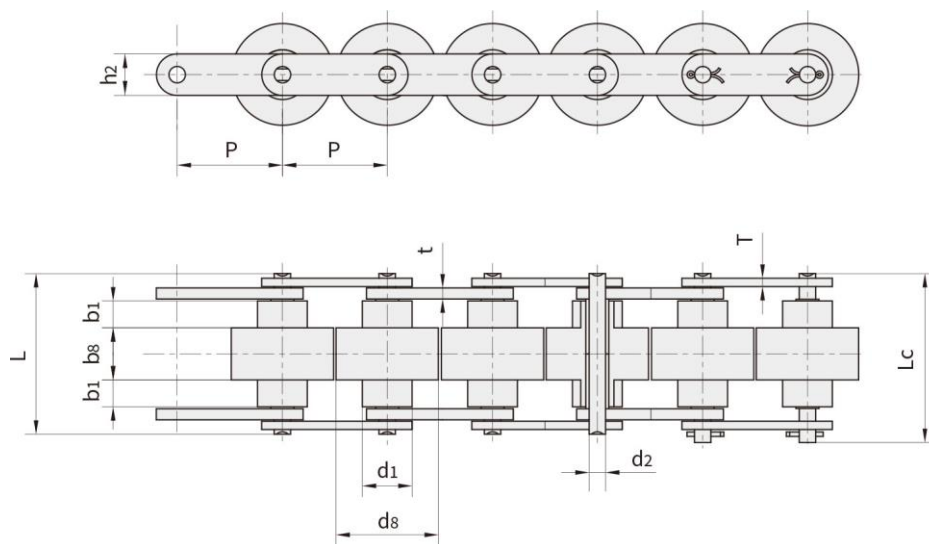

№ цепи JB	№ цепи	Шаг P	Диаметр ролика				Диаметр штифта d2 макс	Длина штифта		Размеры пластины			Масса на 1 метр q
			d1 макс	d8 макс	b1 мин	b8 макс		L макс	Lc макс	h2 макс	T макс	t макс	
			мм	мм	мм	мм		мм	мм	мм	мм	мм	
BS25-C206B	C2030W	19,05	11,91	18,3	4,00	8,0	3,28	24,0	25,6	8,20	1,30	1,50	0,52
BS25-C208A	C2040W	25,40	15,88	24,6	5,70	10,3	3,96	31,0	32,8	11,70	1,50	1,50	0,79
BS25-C210A	C2050W	31,75	19,05	30,6	7,10	13,0	5,08	39,5	41,2	15,00	2,03	2,03	1,36
BS25-C212A	C2060HW	38,10	22,23	36,6	8,50	15,5	5,94	48,8	51,5	18,00	3,25	3,25	2,19
BS25-C216A	C2080W	50,80	28,58	49,0	11,00	21,5	7,92	66,2	70,0	24,00	4,00	5,00	4,06
BS30-C206B		19,05	9,00	18,3	4,50	9,1	3,28	26,3	29,6	7,28	1,30	1,50	0,50
BS30-C208A		25,40	11,91	24,6	6,10	12,5	3,96	35,6	39,5	9,60	1,50	2,00	0,83
BS30-C210A		31,75	14,80	30,6	7,50	15,0	5,08	43,0	47,1	12,20	2,00	2,40	1,27
BS30-C212A		38,10	18,00	37,0	9,75	20,0	5,94	58,1	62,7	15,00	3,00	4,00	2,14
BS30-C216A		50,80	22,23	49,0	12,00	25,2	7,92	71,9	77,3	18,60	4,00	5,00	3,55

Конвейерные цепи с крупными роликами

Конвейерные цепи с крупными роликами

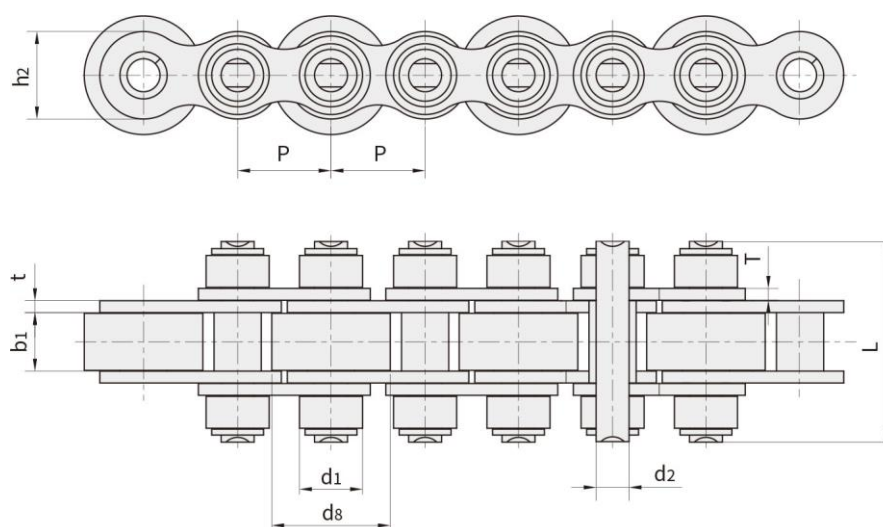

№ цепи	Шаг	Диаметр ролика		Расстояние между внутренними пластинами	Диаметр штифта	Длина штифта	Размеры пластины		Минимальная разрушающая нагрузка	Средняя разрушающая нагрузка
	p	d1 макс	d8 макс	b1 мин	d2 макс	L макс	h2 макс	t/T макс	Q мин	Q0
	мм	мм	мм	мм	мм	мм	мм	мм	кН/фунт-сила	кН
08BS-27-P16/C16	12,70	8,51	16,0	7,75	4,45	27,0	11,8	1.60/1.50	18.0/4091	19,8
12BS	19,05	12,07	28,0	11,68	5,72	45,0	16,0	1,85	28.9/6568	31,7
12BS-40-P28/C28	19,05	12,07	28,0	11,68	5,72	40,0	16,0	1,85	29.0/6591	31,7
12BS-43-P26/C26	19,05	12,07	26,0	11,68	5,72	43,0	16,0	1,85	29.0/6591	31,7
12BS-43-P28/C28	19,05	12,07	28,0	11,68	5,72	43,0	16,0	1,85	29.0/6591	31,7
12BS-48-P24/C24	19,05	12,07	24,0	11,68	5,72	48,0	16,0	1,85	29.0/6591	31,7
12BS-48-P26/C26	19,05	12,07	26,0	11,68	5,72	48,0	16,0	1,85	29.0/6591	31,7
12BS-48-P28/C28	19,05	12,07	28,0	11,68	5,72	48,0	16,0	1,85	29.0/6591	31,7
12BS-58-P28/C28	19,05	12,70	28,0	11,68	5,72	58,0	16,0	1,85	29.0/6591	31,7
16BS-65-P38/C38	25,40	15,88	38,0	17,02	8,28	65,0	21,0	4.15/3.10	60.0/13636	72,8
100SF1-85-C45	31,75	19,05	45,0	25,50	9,53	85,0	30,0	4,00	86.7/19490	104,0
212BS-43-P48	38,10	12,07	48,0	11,68	5,72	43,0	16,0	1,85	28.9/6568	31,7

■*Примечание: "P" обозначает ролики, сделанные из пластика, "C" обозначает ролики, сделанные из стали

Конвейерные цепи для деревообрабатывающей промышленности

Конвейерные цепи для деревообрабатывающей промышленности

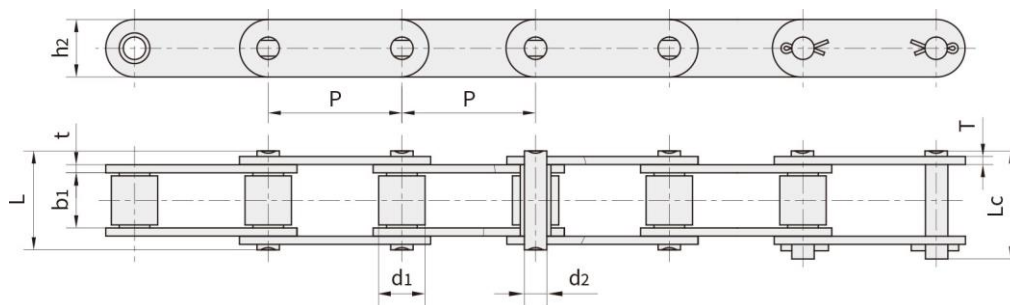

№ цепи	Шаг	Диаметр ролика	Расстояние между внутренними пластинами	Диаметр штифта	Длина штифта		Высота пластины	Ширина пластины	Минимальная разрушающая нагрузка	Средняя разрушающая нагрузка	Масса на 1 метр
	P	d1 макс	b1 мин	d2 макс	L макс	Lc макс	h2 макс	T макс	Q мин	Q0	q
	мм	мм	мм	мм	мм	мм	мм	мм	кН/фунт-сила	кН	кг/м
81X	66,27	23,00	27,00	11,10	49,0	53,5	28,50	4,00	106.7/24250	128,9	3,78
81XH	66,27	23,00	27,78	11,10	60,7	65,1	31,35	7.94/5.55	151.9/34523	175,7	5,88
81XHN	66,27	23,00	27,78	11,10	65,6	70,0	31,35	7,94	191.1/43432	212,6	6,70
81XHS	66,27	23,00	27,00	11,10	63,6	68,0	31,80	7,60	152.0/34545	177,2	6,55

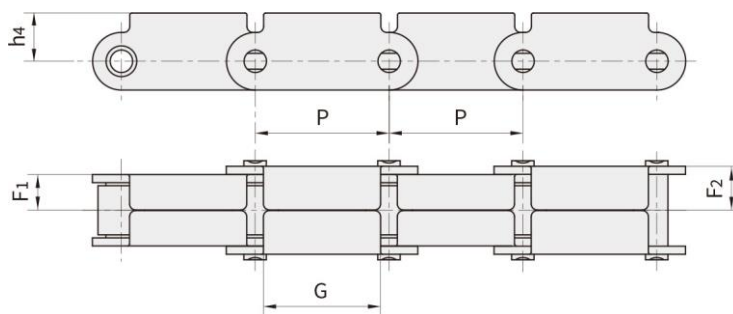

№ цепи	P	F1	F2	G	h4
	мм	мм	мм	мм	мм
81XF1(RT)	66,27	17,5	21,8	58,0	23,85

Цепи с зубчатыми пластинами

Цепи с зубчатыми пластинами

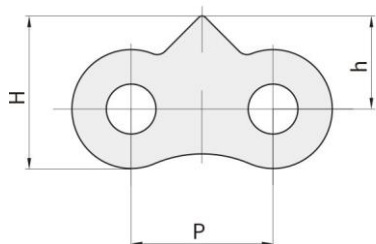

№ цепи	P	h	H
	мм	мм	мм
12AF1	19,05	14,15	21,95
16AF1	25,40	16,60	26,85

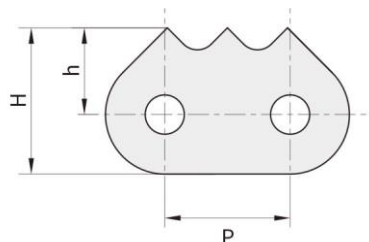

№ цепи	P	h	H
	мм	мм	мм
C16A-3PEP	25,4	17,4	29,00

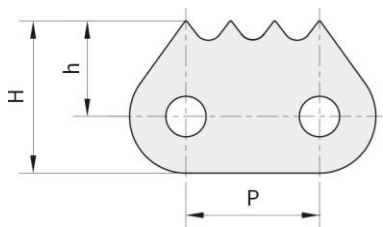

№ цепи	P	h	H
	мм	мм	мм
C16A-1170	25,40	16,5	28,0
16B-1170	25,40	16,0	26,5
16B-1172	25,40	15,0	25,5

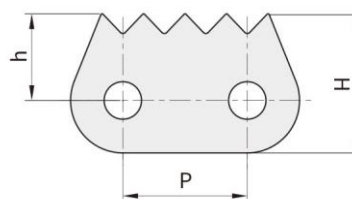

№ цепи	P	h	H
	мм	мм	мм
12BF1	19,05	13,2	21,2

Цепи с зубчатыми пластинами

Цепи с зубчатыми пластинами

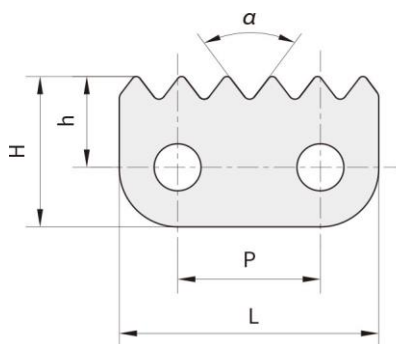

№ цепи	P	h	H	L'	α
	мм	мм	мм	мм	мм
16B-1185	25,40	46,0	16,0	26,5	75°

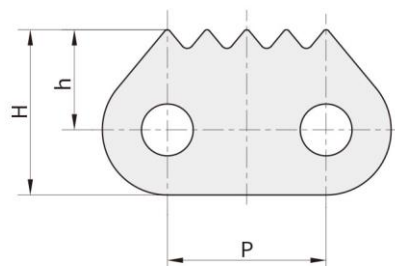

№ цепи	P	h	H
	мм	мм	мм
C16A-5PEP	25,40	17,40	29,00
C16A-5PEPF1	25,40	17,30	29,50
C24B-1831	38,10	22,50	39,00

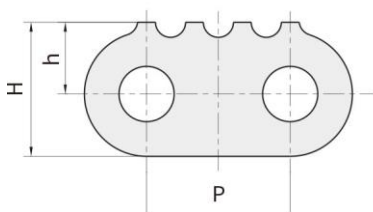

№ цепи	P	h	H
	мм	мм	мм
24B-1810	38,1	19	35,5
24A-1802	38,1	21	38,5

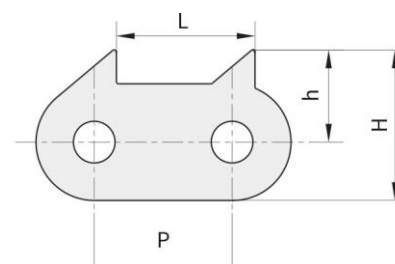

№ цепи	P	h	H	L
	мм	мм	мм	мм
C16B-1160	25,40	10,50	27,50	25,40
C16B-1161	25,40	17,00	27,50	25,40
C16A-1160	25,40	18,00	29,50	25,40

Роликовые цепи с профилем из эластомера

Роликовые цепи с профилем из эластомера

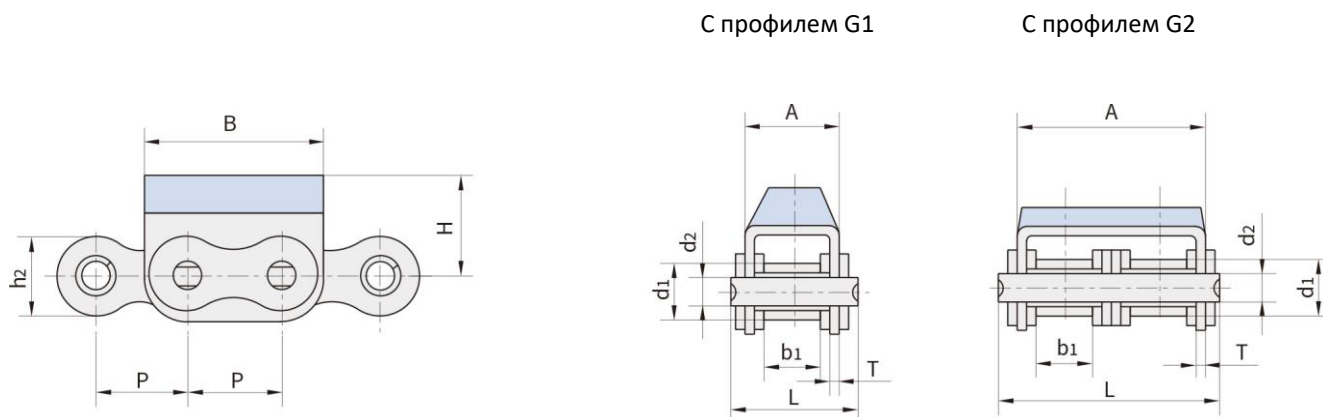

№ цепи	Шаг	Диаметр ролика	Расстояние между внутренними пластинами	Диаметр штифта	Длина штифта	Размеры пластины					Минимальная разрушающая нагрузка	Масса на 1 метр
	P	d1 макс	b1 мин	d2 макс	L макс	h2 макс	A	B	H	T	Q мин	q
	мм	мм	мм	мм	мм	мм	мм	мм	мм	мм	кН/фунт-сила	кг/м
08B-G1	12,700	8,51	7,75	4,45	20,0	11,80	14,60	24,20	12,3	1,60	18.0/4091	1,19
08B-G2	12,700	8,51	7,75	4,45	34,3	11,80	28,40	24,20	12,3	1,50	32.0/7273	2,07
10A-G1	15,875	10,16	9,40	5,08	24,5	15,09	17,50	31,00	17,0	1,60	21.8/4953	1,70
10B-G1	15,875	10,16	9,65	5,08	23,2	14,70	16,80	30,00	17,0	1,60	19.0/4318	1,62
10B-G2	15,875	10,16	9,65	5,08	39,7	14,70	33,30	30,00	17,0	1,50	44.5/10004	2,56
12B-G1	19,050	12,07	11,68	5,72	25,7	16,00	19,60	36,00	21,0	1,85	29.0/6591	2,01
12B-G2	19,050	12,07	11,68	5,72	45,3	16,00	39,10	36,00	16,0	1,85	57.8/13136	3,21
12A-G1	19,050	11,91	12,57	5,94	29,9	18,00	21,40	37,05	21,0	1,85	31.8/7153	2,55
12A-G2	19,050	11,91	12,57	5,94	52,9	18,00	44,50	37,05	21,0	1,85	62.3/14005	4,25
16A-G1	25,400	15,88	15,75	7,92	37,2	24,00	27,50	46,00	20,0	2,42	42.0/9545	3,97
16A-G2	25,400	15,88	15,75	7,92	68,0	24,00	57,20	46,00	20,0	2,42	84/18896	7,27
16B-G1	25,400	15,88	17,02	8,28	39,7	21,00	29,10	49,00	21,4	1,60	60.0/	3,95
20A-G1	31,750	19,05	18,90	9,53	46,8	30,00	34,00	57,60	28,0	3,10	86.7/19503	6,15
20B-G1	31,750	19,05	19,56	10,19	48,0	26,40	36,00	57,00	27,0	3,50	85.0/19318	6,19
24B-G1	38,100	25,40	25,40	14,63	61,6	33,20	47,00	72,60	34,0	4,50	160.0/36363	11,25

Конвейерные цепи (серия M)

Конвейерные цепи (серия M)

без роликов

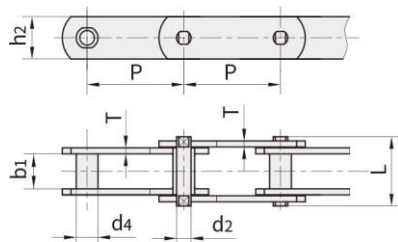

с малыми роликами S-типа

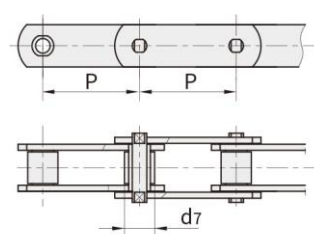

с крупными роликами P-типа

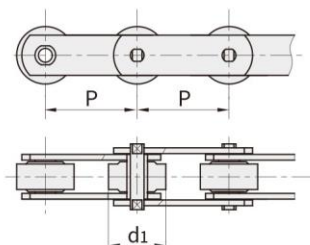

с роликами F-типа с фланцами

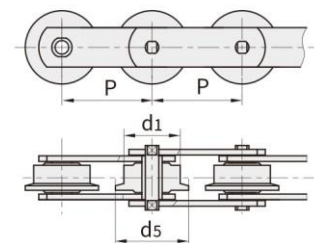

№ цепи по ISO	Шаг								Диаметр ролика			Диаметр ролика
	P								d1 макс	d7 макс	d5 макс	d4 макс
	мм								мм	мм	мм	мм
M20	*40,0	50,0	63,0	80,0	100,0	125,0	160,0		25,0	12,5	32,0	9,0
M28	*50,0	63,0	80,0	100,0	125,0	160,0	200,0		30,0	15,0	36,0	10,0
M40	63,0	80,0	100,0	125,0	160,0	200,0	250,0		36,0	18,0	42,0	12,5
M56	*63,0	80,0	100,0	125,0	160,0	200,0	250,0		42,0	21,0	50,0	15,0
M80	80,0	100,0	125,0	160,0	200,0	250,0	315,0		50,0	25,0	60,0	18,0
M112	*80,0	100,0	125,0	160,0	200,0	250,0	315,0	400,0	60,0	30,0	70,0	21,0
M160	*100,0	125,0	160,0	200,0	250,0	315,0	400,0	500,0	70,0	36,0	85,0	25,0
M224	*125,0	160,0	200,0	250,0	315,0	400,0	500,0	630,0	85,0	42,0	100,0	30,0
M315	*160,0	200,0	250,0	315,0	400,0	500,0	630,0		100,0	50,0	120,0	36,0
M450	200,0	250,0	315,0	400,0	500,0	630,0	800,0		120,0	60,0	140,0	42,0

Продолжение таблицы на следующей странице

Конвейерные цепи (серия M)

Конвейерные цепи (серия M)

Продолжение таблицы

№ цепи по ISO	Расстояние между внутренними пластинами	Диаметр штифта	Длина штифта	Высота пластины	Толщина пластины	Минимальная разрушающая нагрузка	Средняя нагрузка на разрыв
	b1 мин	d2 макс	L макс	h2 макс	T макс	Q мин	Q0
	мм	мм	мм	мм	мм	кН/фунт-сила	кН
M20	16,0	6,0	35,0	19,0	2,5	20.0/4545	25,0
M28	18,0	7,0	40,0	21,0	3,0	28.0/6364	35,0
M40	20,0	8,5	45,0	26,0	3,5	40.0/9091	50,0
M56	24,0	10,0	52,0	31,0	4,0	56.0/12727	70,0
M80	28,0	12,0	62,0	36,0	5,0	80.0/18182	100,0
M112	32,0	15,0	73,0	41,0	6,0	112.0/25454	140,0
M160	37,0	18,0	85,0	51,0	7,0	160.0/36364	200,0
M224	43,0	21,0	98,0	62,0	8,0	224.0/50909	280,0
M315	48,0	25,0	112,0	72,0	10,0	315.0/71591	393,7
M450	56,0	30,0	135,0	82,0	12,0	450.0/102272	562,5

*У цепи есть только втулка и малый ролик

Конвейерные цепи (серия FV)

Конвейерные цепи (серия FV)

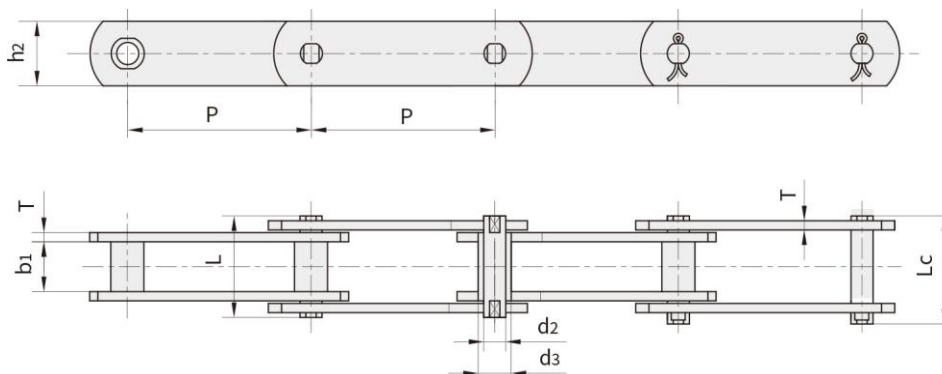

№ цепи по DIN	Шаг							Диаметр ролика					Диаметр ролика
	P							d1 макс	d4 макс	d5 макс	d6 макс	G	d3 макс
	мм							мм	мм	мм	мм	мм	мм
FV40	50,0	63,0	80,0	100,0	125,0	-	-	32,0	20,0	40,0	50,0	4,0	15,0
FV63	50,0	63,0	80,0	100,0	125,0	160,0	-	40,0	26,0	50,0	63,0	5,0	18,0
FV90	63,0	80,0	100,0	125,0	160,0	200,0	250,0	48,0	30,0	63,0	78,0	6,5	20,0
FV112	80,0	100,0	125,0	160,0	200,0	250,0	-	55,0	32,0	72,0	90,0	7,5	22,0
FV140	63,0	100,0	125,0	160,0	200,0	250,0	-	60,0	36,0	80,0	100,0	9,0	26,0
FV180	100,0	125,0	160,0	200,0	250,0	315,0	-	70,0	42,0	100,0	125,0	13,0	30,0
FV250	125,0	160,0	200,0	250,0	315,0	400,0	-	80,0	50,0	125,0	155,0	15,0	36,0
FV315	160,0	200,0	250,0	315,0	400,0	-	-	90,0	60,0	140,0	175,0	18,0	42,0

Продолжение таблицы на следующей странице

Конвейерные цепи (серия FV)

Конвейерные цепи (серия FV)

без роликов

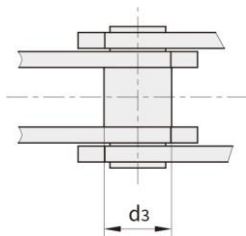

с малыми роликами S-типа

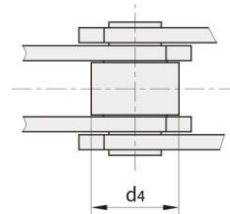

с крупными роликами P-типа

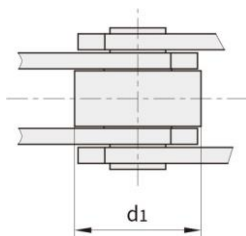

с роликами F-типа с фланцами

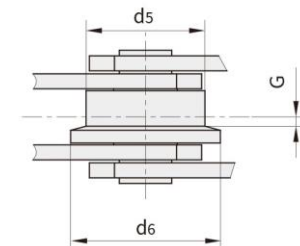

Продолжение таблицы

№ цепи по DIN	Расстояние между внутренними пластинами	Диаметр штифта	Длина штифта		Высота пластины	Толщина пластины	Минимальная разрушающая нагрузка	
	b1		L	Lc			Q	*Q
	мин	макс	мин	макс	макс	макс	мин	мин
	мм	мм	мм	мм	мм	мм	кН/фунт-сила	кН/фунт-сила
FV40	18,0	10,0	36,0	39,0	25,0	3,0	40.0/9091	47.0/10681
FV63	22,0	12,0	45,0	48,5	30,0	4,0	63.0/14317	75.0/17045
FV90	25,0	14,0	53,0	56,5	35,0	5,0	90.0/20453	115.0/26136
FV112	30,0	16,0	62,0	66,0	40,0	6,0	112.0/25452	170.0/38636
FV140	35,0	18,0	67,0	71,5	45,0	6,0	140.0/31815	180.0/40908
FV180	45,0	20,0	86,0	92,0	50,0	8,0	180.0/40908	250.0/56817
FV250	55,0	26,0	97,0	103,5	60,0	8,0	250.0/56817	300.0/68181
FV315	65,0	30,0	113,0	126,5	70,0	10,0	315.0/71591	480.0/109089

* "Q" обозначает минимальную нагрузку на разрыв после закалки

Конвейерные цепи (серия МТ)

Конвейерные цепи (серия МТ)

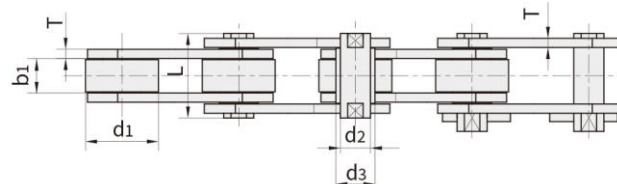
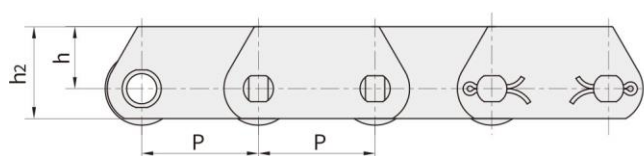

№ цепи по DIN	Шаг					Диаметр ролика d1 макс мм	Диаметр штифта d2 макс мм	Диаметр ролика d3 макс мм	Толщина пластины Т макс мм
	P								
	мм								
MT20	40,0	50,0	63,0	80,0	100,0	25,0	6,0	9,0	2,5
MT28	50,0	63,0	80,0	100,0	125,0	30,0	7,0	10,0	3,0
MT40	63,0	80,0	100,0	125,0	160,0	36,0	8,5	12,5	3,5
MT56	63,0	80,0	100,0	125,0	160,0	42,0	10,0	15,0	4,0
MT80	80,0	100,0	125,0	160,0	200,0	50,0	12,0	18,0	5,0
MT112	80,0	100,0	125,0	160,0	200,0	60,0	15,0	21,0	6,0
MT160	100,0	125,0	160,0	200,0	250,0	70,0	18,0	25,0	7,0
MT224	125,0	160,0	200,0	250,0	315,0	85,0	21,0	30,0	8,0
MT315	160,0	200,0	250,0	315,0	400,0	100,0	25,0	36,0	10,0
MT450	200,0	250,0	315,0	400,0	500,0	120,0	30,0	42,0	12,0

№ цепи по DIN	Расстояние между внутренними пластинами	Длина штифта	Высота пластины		Минимальная нагрузка на разрыв	
	b1 мин	L мин	h2 макс	h макс	Q мин	*Q мин
	мм	мм	мм	мм	кН/фунт-сила	кН/фунт-сила
MT20	16,0	35,0	25,0	16,0	20.0/4545	32.0/7270
MT28	18,0	40,0	30,0	20,0	28.0/6364	42.0/9545
MT40	20,0	45,0	35,0	22,5	40.0/9091	60.0/13635
MT56	24,0	52,0	45,0	30,0	56.0/12727	85.0/19318
MT80	28,0	62,0	50,0	32,5	80.0/18182	125.0/28408
MT112	32,0	73,0	60,0	40,0	112.0/25454	175.0/39768
MT160	37,0	85,0	70,0	45,0	160.0/36364	260.0/59090
MT224	43,0	98,0	90,0	60,0	224.0/50909	340.0/77272
MT315	48,0	112,0	100,0	65,0	315.0/71591	520.0/118180
MT450	56,0	135,0	120,0	80,0	450.0/102272	700.0/159089

■ * "Q" обозначает минимальную разрушающую нагрузку после закалки

Конвейерные цепи (серия FVT)

Конвейерные цепи (серия FVT)

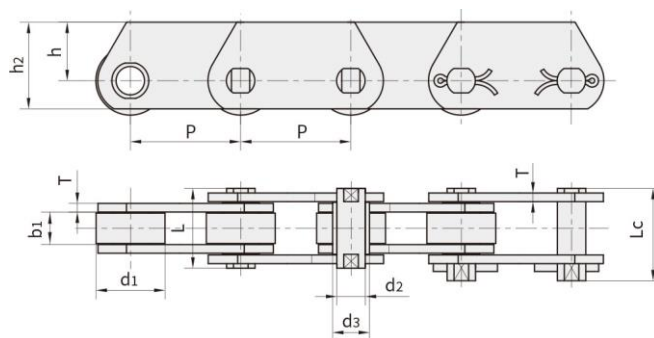

№ цепи по DIN	Шаг								Диаметр ролика	Диаметр штифта	Диаметр ролика	Толщина пластины
	P								d1 макс	d2 макс	d3 макс	T макс
	мм								мм	мм	мм	мм
FVT40	50,0	63,0	80,0	100,0	125,0	-	-	32,0	10,0	15,0	3,0	
FVT63	63,0	80,0	100,0	125,0	160,0	-	-	40,0	12,0	18,0	4,0	
FVT90	63,0	80,0	100,0	125,0	160,0	200,0	250,0	48,0	14,0	20,0	5,0	
FVT112	100,0	125,0	160,0	200,0	250,0	-	-	55,0	16,0	22,0	6,0	
FVT140	100,0	125,0	160,0	200,0	250,0	-	-	60,0	18,0	25,0	6,0	
FVT180	125,0	160,0	200,0	250,0	315,0	-	-	70,0	20,0	30,0	8,0	
FVT250	160,0	200,0	250,0	315,0	-	-	-	80,0	26,0	36,0	8,0	
FVT315	160,0	200,0	250,0	315,0	400,0	-	-	90,0	30,0	42,0	10,0	

№ цепи по DIN	Расстояние между внутренними пластинами	Длина штифта		Высота пластины		Минимальная разрушающая нагрузка	
	b1 мин	L макс	Lc макс	h2 макс	h макс	Q мин	*Q мин
	мм	мм	мм	мм	мм	кН/фунт-сила	кН/фунт-сила
FVT40	18,0	36,0	39,0	35,0	22,5	40.0/9091	47.0/10681
FVT63	22,0	45,0	48,5	40,0	25,0	63.0/14317	75.0/17045
FVT90	25,0	53,0	56,5	45,0	27,5	90.0/20453	115.0/26136
FVT112	30,0	62,0	66,0	50,0	30,0	112.0/25452	170.0/38636
FVT140	35,0	67,0	71,5	60,0	37,5	140.0/31815	180.0/40908
FVT180	45,0	86,0	92,0	70,0	45,0	180.0/40908	250.0/56817
FVT250	55,0	97,0	103,5	80,0	50,0	250.0/56817	300.0/68181
FVT315	65,0	113,0	126,5	90,0	55,0	315.0/71591	480.0/109089

* "Q" обозначает минимальную разрушающую нагрузку после закалки

Конвейерные цепи с полыми штифтами (серия MC)

Конвейерные цепи с полыми штифтами (серия MC)

без роликов

с малыми роликами S-типа

с крупными роликами P-типа

с роликами F-типа с фланцами

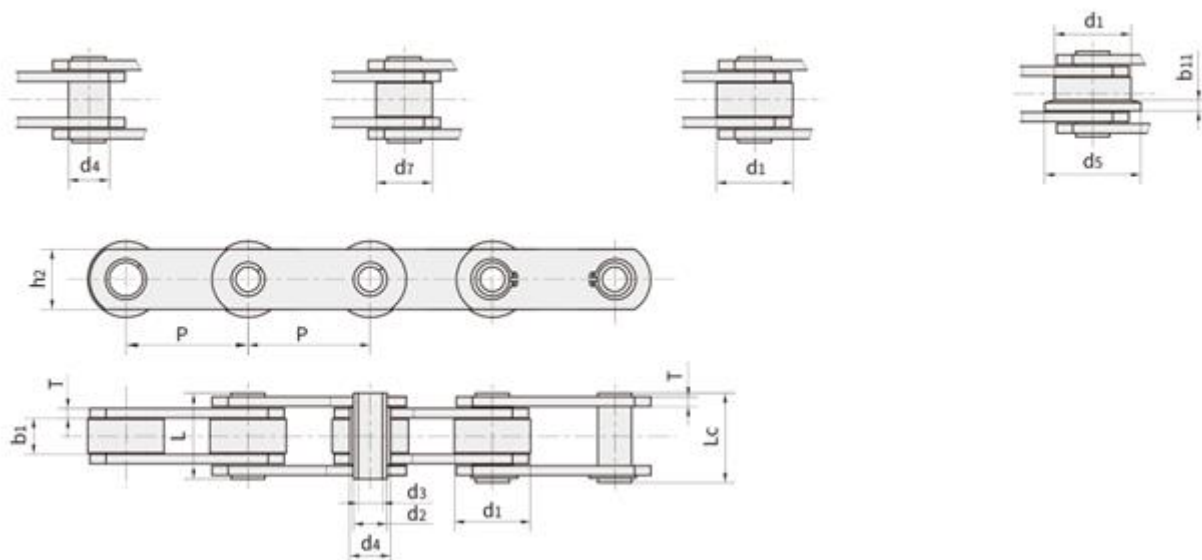

№ цепи по DIN	Шаг						Диаметр ролика				Диаметр ролика	Высота пластины
	P						d1 макс	d7 макс	d5 макс	b11	d4 макс	h2 макс
	мм						мм	мм	мм	мм	мм	мм
MC28	63,0	80,0	100,0	125,0	160,0	-	36,0	25,0	45,0	4,5	17,5	25,0
MC56	80,0	100,0	125,0	160,0	200,0	250,0	50,0	30,0	60,0	5,0	21,0	35,0
MC112	100,0	125,0	160,0	200,0	250,0	315,0	70,0	42,0	85,0	7,0	29,0	50,0
MC224	160,0	200,0	250,0	315,0	400,0	500,0	100,0	60,0	120,0	10,0	41,0	70,0

№ цепи по DIN	Расстояние между внутренними пластинами	Диаметр штифта		Длина штифта		Толщина пластины	Минимальная разрушающая нагрузка	
	b1 мин	d2 макс	d3 мин	L макс	Lc макс	T макс	Q мин	*Q мин
	мм	мм	мм	мм	мм	мм	кН/фунт-сила	кН/фунт-сила
MC28	20,0	13,0	8,2	36,0	38,5	3,5	28.0/6364	40.0/9091
MC56	24,0	15,5	10,2	45,0	47,5	4,0	56.0/12727	90.0/20454
MC112	32,0	22,0	14,3	62,5	64,3	6,0	112.0/25454	180.0/40908
MC224	43,0	31,0	20,3	83,0	85,5	8,0	224.0/50909	350.0/79544

■ * "Q" обозначает минимальную разрушающую нагрузку после закалки

Конвейерные цепи с полыми штифтами (серия FVC)

Конвейерные цепи с полыми штифтами (серия FVC)

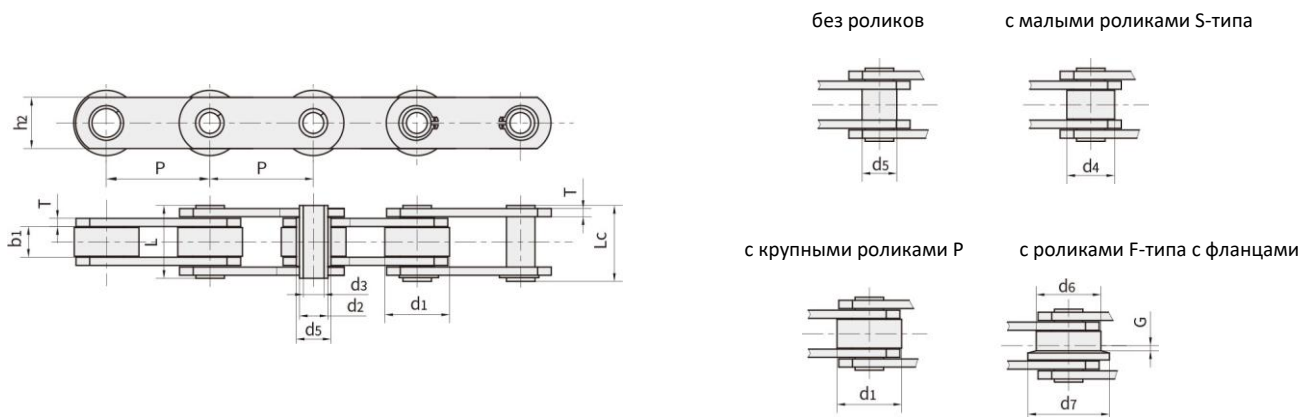

№ цепи по DIN	Шар							Размер ролика				Расстояние между внутренними пластинами	
	P							d1 макс	d4 макс	d6 макс	d7 макс	G	b1 мин
	мм							мм	мм	мм	мм	мм	мм
FVC63	63,0	80,0	100,0	125,0	160,0	-	-	40,0	26,0	50,0	63,0	5,0	22,0
FVC90	63,0	80,0	100,0	125,0	160,0	200,0	250,0	48,0	30,0	63,0	78,0	6,5	25,0
FVC112	100,0	125,0	160,0	200,0	250,0	-	-	55,0	32,0	72,0	90,0	7,5	30,0
FVC140	100,0	125,0	160,0	200,0	250,0	-	-	60,0	36,0	80,0	100,0	9,0	35,0
FVC180	125,0	160,0	200,0	250,0	315,0	-	-	70,0	42,0	100,0	125,0	13,0	45,0
FVC250	160,0	200,0	250,0	315,0	400,0	-	-	80,0	50,0	125,0	155,0	15,0	55,0
FVC315	160,0	200,0	250,0	315,0	400,0	-	-	90,0	60,0	140,0	175,0	18,0	65,0

№ цепи по DIN	Диаметр штифта		Диаметр втулки	Длина штифта		Толщина пластины	Высота пластины	Минимальная нагрузка на разрыв
	d2 макс	d3 мин	d5 макс	L макс	Lc макс	T макс	h2 макс	Q мин
	мм	мм	мм	мм	мм	мм	мм	кН/фунт-сила
FVC63	12,0	8,0	18,0	45,0	50,5	4,0	30,0	46.0/10454
FVC90	14,0	10,0	20,0	53,0	56,5	5,0	35,0	73.0/16590
FVC112	16,0	11,0	22,0	62,0	63,0	6,0	40,0	90.0/20454
FVC140	18,0	12,0	26,0	67,0	68,5	6,0	45,0	110.0/25000
FVC180	20,0	14,0	30,0	86,0	88,0	8,0	50,0	145.0/32954
FVC250	26,0	18,0	36,0	97,0	103,5	8,0	60,0	215.0/48863
FVC315	30,0	20,0	42,0	117,0	121,5	10,0	70,0	295.0/67044

Конвейерные цепи с полыми штифтами (серия ZC)

Конвейерные цепи с полыми штифтами (серия ZC)

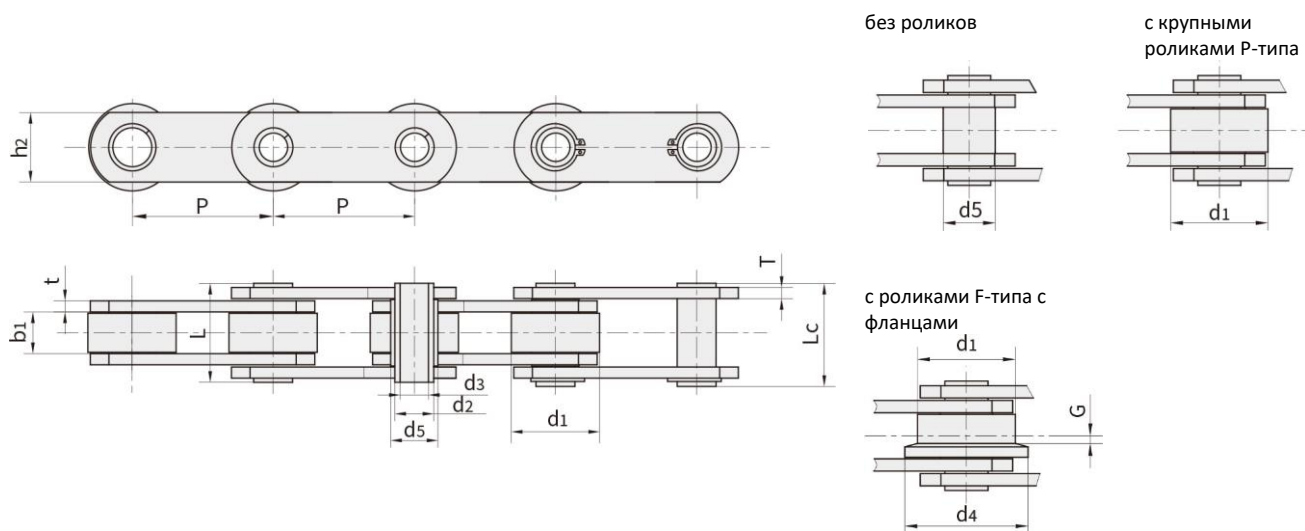

№ цепи	Шаг							Размер ролика			Диаметр втулки	Высота пластины
	P							d1 макс	d4 макс	G	d5 макс	h2 макс
	мм							мм	мм	мм	мм	мм
ZC21	38,1	50,8	63,5	76,2	-	-	-	25,40	-	-	11,0	18,0
ZC40	50,8	63,5	76,2	88,9	101,6	127,0	152,4	31,75	40,0	2,5	17,0	25,0
ZC60	76,2	88,9	101,6	127,0	152,4	177,8	203,2	47,50	60,0	3,5	23,0	40,0
ZC150	101,6	127,0	152,4	177,8	203,2	228,6	254,0	66,70	82,0	4,0	33,0	50,0
ZC300	152,4	177,8	203,2	254,0	304,8	-	-	88,90	114,0	8,5	38,0	60,0

№ цепи	Расстояние между внутренними пластинами	Диаметр штифта		Длина штифта		Толщина пластины	Минимальная разрушающая нагрузка	
	b1 мин	d2 макс	d3 мин	L макс	Lc макс	t/T макс	Q мин	*Q мин
	мм	мм	мм	мм	мм	мм	кН/фунт-сила	кН/фунт-сила
ZC21	12,7	9,0	6,5	26,0	27,5	2,5	21.0/4772	27.1/6159
ZC40	15,0	14,0	10,2	36,4	37,7	4,0	40.0/9091	50.0/11362
ZC60	19,0	19,0	13,2	45,0	46,5	5.0/4.0	60.0/13636	120.0/27270
ZC150	26,0	26,9	20,2	58,0	60,5	7.0/5.0	150.0/34087	190.0/43177
ZC300	38,0	32,0	22,5	83,0	85,0	10.0/8.0	300.0/68175	380.0/86362

* "Q" обозначает максимальную нагрузку на разрыв после закалки

Цепи с полыми штифтами

Цепи с полыми штифтами

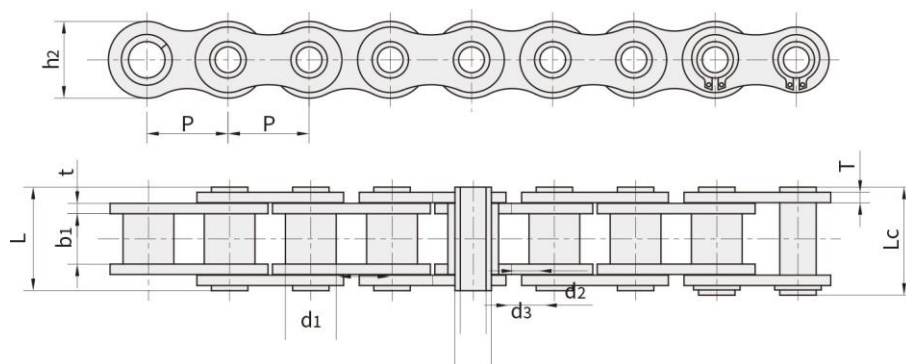

№ цепи	Шаг	Диаметр ролика	Расстояние между внутренними пластинами	Диаметр штифта		Длина штифта		Высота пластины	Толщина пластины	Минимальная разрушающая нагрузка	Средняя разрушающая нагрузка	Масса на 1 метр
	P	d1 макс	b1 мин	d2 макс	d3 мин	L макс	Lc макс	h2 макс	T макс	Q мин	Q0	q
	мм	мм	мм	мм	мм	мм	мм	мм	мм	кН/фунт-сила	кН	кг/м
08ВНРF	12,700	8,51	7,75	6,55	4,50	16,4	17,6	11,80	1.60/1.30	11.1/2523	12,10	0,56
10ВНРF4	15,875	10,16	9,50	7,20	5,00	19,8	21,3	14,00	2.03/1.60	12.5/2840	14,00	0,82
12ВНРF2	19,050	12,07	11,68	8,09	6,00	22,7	23,9	16,10	1,85	14.0/3180	16,00	0,82
40НР	12,700	7,95	7,85	5,63	4,00	16,5	17,6	12,00	1,50	11.0/2500	12,20	0,54
08ВНР	12,700	8,51	7,75	6,55	4,50	16,4	17,6	11,80	1,30	11.1/2523	12,10	0,52
50НР	15,875	10,16	9,40	7,03	5,13	20,7	21,9	15,09	2,03	20.0/4545	22,60	0,91
50Н-НР	15,875	10,16	9,40	7,03	5,13	22,6	23,7	15,09	2,42	20.0/4545	22,60	1,02
60НР	19,050	11,91	12,70	8,31	6,00	25,8	26,8	18,00	2,42	24.0/5455	26,90	1,29
80НР	25,400	15,88	15,75	11,40	8,05	32,5	33,8	24,00	3,25	50.0/11364	52,00	2,26
80Н-НР	25,400	15,88	15,75	11,40	8,05	35,7	37,0	24,00	4,00	50.0/11364	52,00	2,63
A2080НР	50,800	15,88	15,75	11,40	8,05	32,4	33,8	24,00	3,25	42.3/9615	46,10	1,60
10ВНВ	15,875	10,16	9,65	5,94	4,04	19,30	20,60	14,70	1,70	17.00/3864	20,80	0,86
12ВНР	19,050	12,07	11,68	6,50	4,00	21,60	22,80	15,90	1,85	23.60/5364	25,90	1,09
60НВ	19,050	11,91	12,70	7,00	5,01	25,50	26,60	18,00	2,42	20.00/4545	22,40	1,35
16ВНВF1	25,400	15,88	12,70	9,53	7,05	30,80	32,20	23,00	4.15/3.10	40.00/9091	45,00	2,28
НВ25.4	25,400	20,00	8,00	8,00	5,20	19,50	20,50	17,00	2,03	25.00/5680	28,00	1,30
НР35	35,000	20,00	16,00	14,00	10,20	30,00	32,40	26,00	2,50	25,00	34,00	2,02

■* Обозначает внешние прямые пластины

Цепи с полыми штифтами

Цепи с полыми штифтами

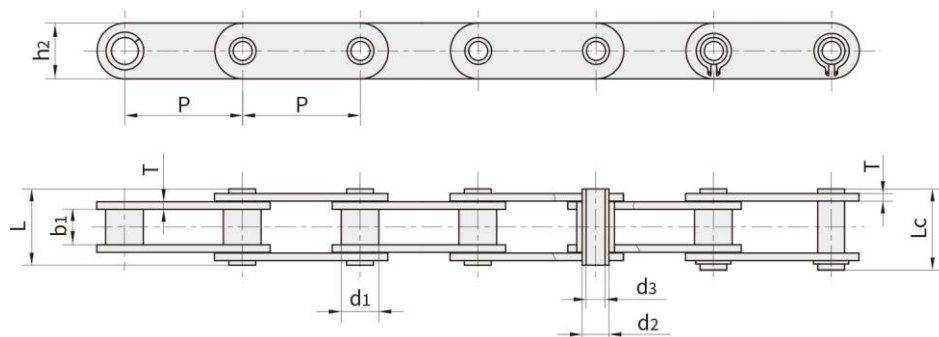

№ цепи	Шаг	Диаметр ролика	Расстояние между внутренними пластинами	Диаметр штифта		Длина штифта		Высота пластины	Толщина пластины	Минимальная разрушающая нагрузка	Средняя разрушающая нагрузка	Масса на 1 метр
	P	d1 макс	b1 мин	d2 макс	d3 мин	L макс	Lc макс	h2 макс	T макс	Q мин	Q0	q
	мм	мм	мм	мм	мм	мм	мм	мм	мм	кН/фунт-сила	кН	кг/м
C08BHP	12,700	8,51	7,75	6,55	4,50	16,4	17,6	11,80	1,6/1,3	11,0/2500	11,5	0,62
C40HP	12,700	7,95	7,85	5,63	4,00	16,5	17,6	12,00	1,50	11,0/2500	12,2	0,64
C50HP	15,875	10,16	9,40	7,03	5,13	20,7	21,9	15,09	2,03	20,0/4545	22,6	1,05
C60HP	19,050	11,91	12,70	8,31	6,00	25,8	26,8	18,00	2,42	24,0/5455	26,9	1,52
C80HP	25,400	15,88	15,75	11,40	8,05	32,5	33,8	24,00	3,25	50,0/11364	52,0	2,63
C2040HP	25,400	7,95	7,85	5,63	4,00	16,5	17,6	12,00	1,50	11,0/2500	12,6	0,46
C2050HP	31,750	10,16	9,40	7,22	5,12	20,5	21,8	15,00	2,03	20,4/4636	22,8	0,76
C2060HP	38,100	11,91	12,70	8,31	6,00	25,8	26,8	17,00	2,42	24,0/5455	27,1	1,02
C2060H-HP	38,100	11,91	12,70	8,31	6,00	29,2	30,2	17,00	3,25	24,0/5455	27,1	1,29
HB38.1F8	38,100	10,16	9,65	7,10	5,40	20,4	-	16,00	2,03	13,0/2954	14,3	0,67
HP40F1	40,000	18,00	22,00	12,00	8,00	47,5	48,2	35,00	5,00	57,0/13049	63,8	5,38
HP50F1	50,000	26,00	14,50	20,00	14,70	35,3	36,2	40,00	3,10	30,0/6818	33,6	3,98
C2080HP	50,800	15,88	15,75	11,40	8,05	32,5	33,8	24,00	3,25	50,0/11364	52,0	1,81

Цепи с полыми штифтами

Цепи с полыми штифтами

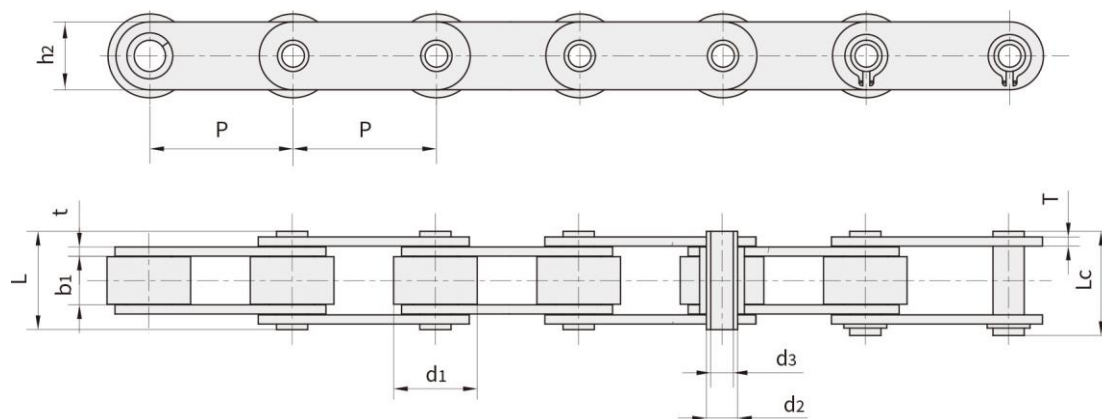

№ цепи	Шаг	Диаметр ролика	Расстояние между внутренними пластинами	Диаметр штифта		Длина штифта		Высота пластины	Толщина пластины	Минимальная разрушающая нагрузка	Средняя разрушающая нагрузка	Масса на 1 метр
	P	d1 макс	b1 мин	d2 макс	d3 мин	L макс	Lc макс	h2 макс	T макс	Q мин	Q0	q
	мм	мм	мм	мм	мм	мм	мм	мм	мм	кН/фунт-сила	кН	кг/м
C2042HP	25,40	15,88	7,85	5,63	4,00	16,5	17,6	12,00	1,50	11.0/2500	12,6	0,78
C2052HP	31,75	19,05	9,53	7,22	5,12	20,5	21,8	15,00	2,03	20.4/4636	22,8	1,25
C2062HP	38,10	22,23	12,70	8,31	6,00	25,8	26,8	17,00	2,42	24.0/5455	27,1	1,72
C2082HP	50,80	28,58	15,75	11,40	8,05	32,4	33,8	24,00	3,25	50.0/11364	52,0	2,82
C2042H-HP	25,40	15,88	7,85	5,63	4,00	18,8	19,9	12,00	2,03	11.0/2500	13,2	0,95
C2052HPF1	31,75	19,05	9,40	7,03	5,12	20,0	21,5	15,30	1,85	15.0/3409	17,3	1,21
C2052H-HP	31,75	19,05	9,53	7,22	5,12	22,1	23,4	15,00	2,42	20.4/4545	23,5	1,44
C2062H-HP	38,10	22,23	12,70	8,31	6,00	29,2	30,2	17,00	3,25	24.0/5455	27,6	1,99
C2082H-HP	50,80	28,58	15,75	11,40	8,05	35,7	37,0	24,00	4,00	50.0/11364	56,5	3,34

Втулочные цепи из конструкционной стали

Втулочные цепи из конструкционной стали

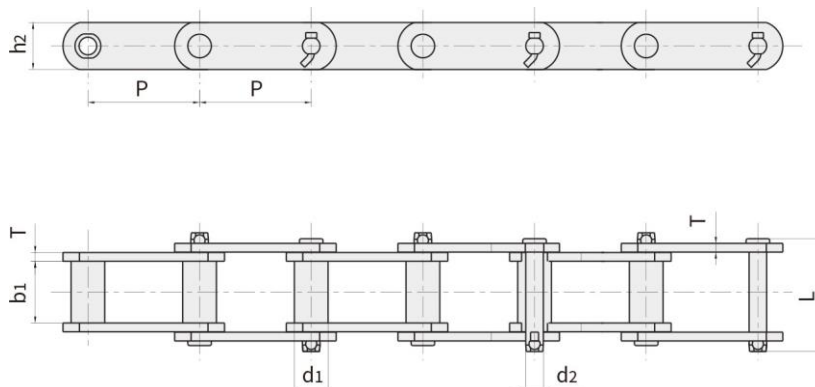

№ цепи по ANSI	№ цепи	Шаг	Диаметр ролика	Расстояние между внутренними пластинами	Диаметр штифта	Длина штифта	Высота пластины	Толщина пластины	Минимальная разрушающая нагрузка	Средняя разрушающая нагрузка	Масса на 1 метр
		P	d1 макс	b1 мин	d2 макс	L макс	h2 макс	T макс	Q мин	Q0	q
		мм	мм	мм	мм	мм	мм	мм	кН/фунт-сила	кН	кг/м
S102B		101,60	25,40	54,10	15,88	111,3	38,10	9,7	160.0/35993	176,0	10,40
S110		152,40	32,00	54,10	15,88	111,3	38,10	9,7	160.0/35993	176,0	9,80
S111		120,90	36,60	66,80	19,05	131,2	50,80	9,7	214.0/48141	235,4	15,90
S131		78,11	32,00	33,50	15,88	90,5	38,10	9,7	160.0/35993	176,0	11,60
S150		153,67	44,70	84,30	25,40	164,6	63,50	12,7	378.0/85034	416,0	25,70
S188		66,27	22,40	26,90	12,70	68,6	28,40	6,4	102.0/22946	112,2	5,60
S856		152,40	44,40	76,20	25,40	154,9	63,50	12,7	365.0/82110	401,5	25,00
S857		152,40	44,40	76,20	25,40	154,9	82,60	12,7	432.0/97182	475,2	32,00
S859		152,40	60,40	95,30	31,75	188,5	101,60	16,0	690.0/155221	759,0	55,90
S864		177,80	60,40	95,30	31,75	188,5	101,60	16,0	690.0/155221	759,0	51,80
	S102.5	102,36	34,93	57,15	19,05	115,0	44,45	9,5	214.0/48141	235,4	14,09

Скребок цепи

Скребок цепи

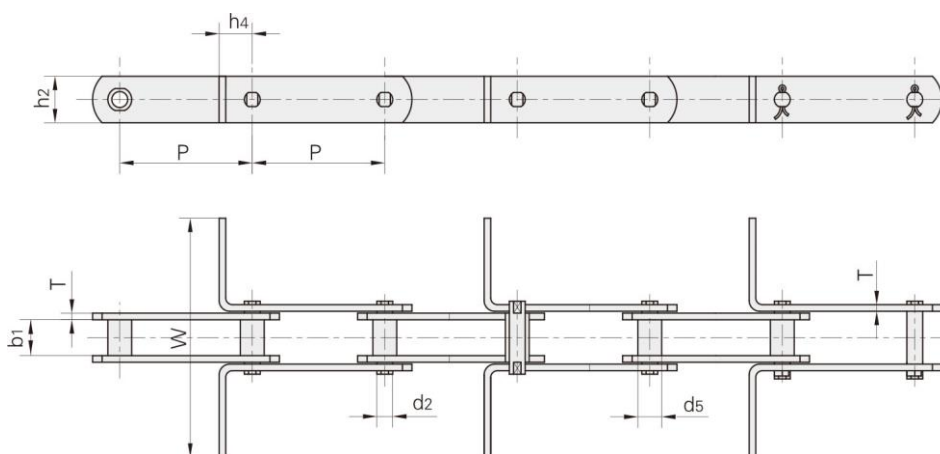

№ цепи	Шаг			Расстояние между внутренними пластинами	Диаметр штифта	Диаметр втулки	Глубина пластины	Ширина пластины	Размеры крепления		Минимальная разрушающая нагрузка						
	p								b1 мин	d2 макс		d5 макс	h2 макс	T макс	h4	W*	Q мин
		мм	мм														
MR56	100	125	-	24,0	10,0	15,0	30,0	4,0	20,0	•	56.0/12727						
MR80	100	125	160	28,0	12,0	18,0	35,0	5,0	25,0	•	80.0/18182						
MR112	100	125	160	32,0	15,0	21,0	40,0	6,0	35,0	•	112.0/25454						
MR160	100	125	160	37,0	18,0	25,0	50,0	7,0	40,0	•	160.0/36364						
MR224	125	160	200	43,0	21,0	30,0	60,0	8,0	44,0	•	224.0/50909						
MR315	160	200	250	48,0	25,0	36,0	70,0	10,0	50,0	•	315.0/71591						
FVR40	80	100	125	18,0	10,0	15,0	25,0	3,0	20,0	•	42.0/9545						
FVR63	100	125	160	22,0	12,0	18,0	30,0	4,0	25,0	•	64.0/14545						
FVR90	100	125	160	25,0	14,0	20,0	35,0	5,0	30,0	•	100.0/22727						
FVR112	100	125	160	30,0	16,0	22,0	40,0	6,0	35,0	•	120.0/27272						
FVR140	125	160	200	35,0	18,0	26,0	45,0	6,0	38,0	•	145.0/32954						
FVR180	125	160	200	45,0	20,0	30,0	50,0	8,0	44,0	•	190.0/43181						
FVR250	160	200	250	55,0	26,0	36,0	60,0	8,0	50,0	•	275.0/62499						

■ * Размеры определяет заказчик

Цепи для сахарной промышленности

Цепи для сахарной промышленности

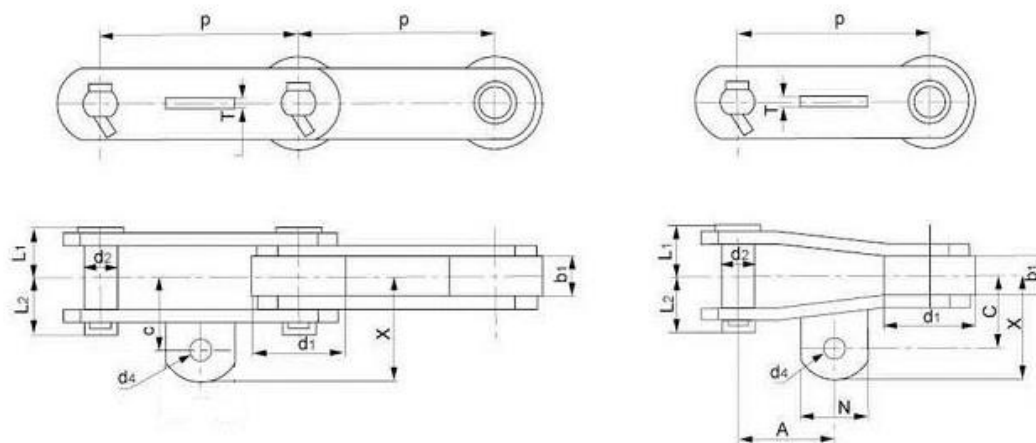

№ цепи	Шаг	Ширина внутреннего звена	Диаметр ролика	Размеры прикрепления						Размеры штифта			Минимальная разрушающая нагрузка
	p	b1	d1 макс	A	C	X	N	d4	T	d2	L1	L2	Q мин
	мм	мм	мм	мм	мм	мм	мм	мм	мм	мм	мм	мм	кН
SMKW0909	93,70	27,60	44,50	46,80	44,00	59,00	31,80	16,30	13,50	15,90	33,00	40,00	95,00
SMKW1010	101,60	32,60	50,80	50,80	50,80	64,80	35,00	11,10	10,30	12,70	37,50	42,50	100,00
SMKW1510	101,60	32,60	50,80	50,80	54,00	75,00	42,00	16,30	12,70	17,50	39,00	45,00	155,00
SMKW1810	101,60	29,40	50,80	50,80	58,70	76,00	32,00	16,30	12,70	17,50	37,50	43,50	180,00
SMKW09102	102,60	37,50	50,80	50,80	60,30	80,30	49,50	16,30	13,50	17,50	38,00	45,00	95,00
SMKW15152	102,60	37,60	63,50	76,20	62,00	82,00	80,00	16,30	15,00	19,10	38,50	45,50	155,00
SMKW20152	152,40	34,90	76,20	76,20	66,70	92,00	50,00	16,30	16,00	22,23	45,00	54,00	200,00
SMKW34150	152,40	34,90	76,20	76,20	66,70	92,00	50,00	16,30	16,00	22,23	45,00	54,00	340,00
SMKW23152	152,40	36,50	69,90	76,20	66,70	90,00	40,00	16,30	16,00	19,10	44,50	52,00	235,00
SMKW31152	152,40	36,50	69,90	76,20	66,70	90,00	40,00	16,30	16,00	19,10	44,50	52,00	310,00
SMKW38152	152,40	36,50	69,90	76,20	66,70	90,00	40,00	16,30	16,00	19,10	44,50	52,00	385,00

Цепи для производства пальмового масла

Цепи для производства пальмового масла

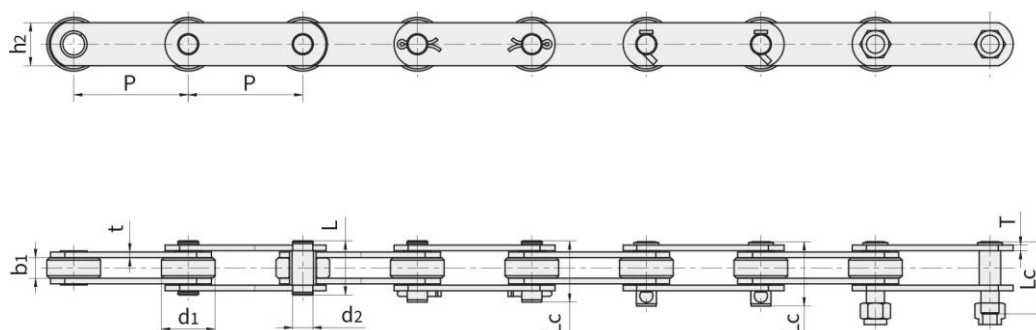

№ цепи	Шаг	Диаметр ролика	Расстояние между внутренними пластинами	Высота пластины	Диаметр штифта	Длина штифта		Толщина пластины	Минимальная разрушающая нагрузка	Масса на 1 метр
	p	d1 макс	b1 мин	h2 макс	d2 макс	L макс	Lc макс	T макс	Q мин	q
	мм	мм	мм	мм	мм	мм	мм	мм	кН/фунт-сила	кг/м
PO101.6F1	101,6	47,6	19,0	38,1	19,05	45,4	52,1	5.1/3.8	97.8/22000	6,40
PO101.6F2	101,6	66,7	25,4	50,0	26,97	63,8	83,0	7.1/5.1	176.0/40000	14,62
PO152.4F1	152,4	66,7	25,4	50,0	26,97	63,8	83,0	7.1/5.1	176.0/40000	11,42
PO152.4HF1	-	-	-	-	-	-	-	-	286.0/65000	11,42
PO152.4F2	152,4	88,9	38,1	61,0	31,75	85,6	93,3	9.5/7.9	308.0/70000	35,46

Цепи для производства пальмового масла

Цепи для производства пальмового масла

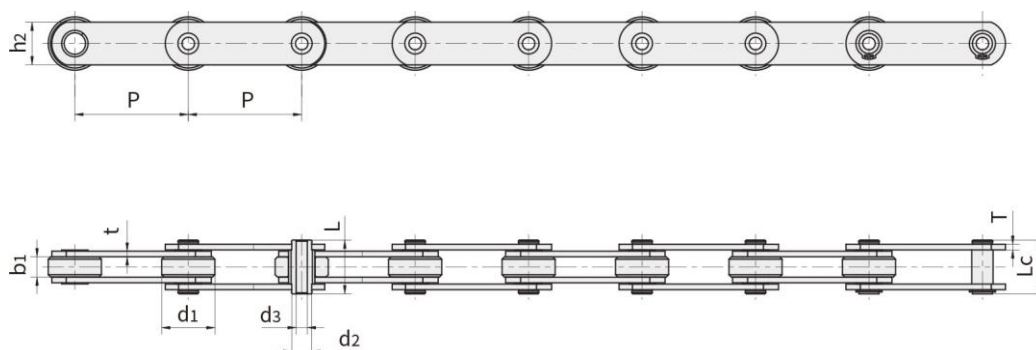

№ цепи	Шаг	Диаметр ролика	Расстояние между внутренними пластинами	Высота пластины	Диаметр штифта		Длина штифта		Толщина пластины	Минимальная разрушающая нагрузка	Масса на 1 метр
	P	d1 макс	b1 мин	h2 макс	d2 макс	d3 макс	L макс	Lc макс	T макс	Q мин	q
	мм	мм	мм	мм	мм	мм	мм	мм	мм	кН/фунт-сила	кг/м
P101.6HPPF1	101,6	47,6	19,0	38,1	19,05	13,20	42,6	44,3	5.1/3.8	80/18000	5,91
P152.4HPPF1	152,4	66,7	25,4	50,0	26,97	19,43	57,9	59,4	7.1/5.1	160/36000	10,44
PO152.4HPPF1	152,4	66,7	25,4	50,0	26,97	19,43	57,9	59,4	7.1/5.1	244/55000	10,44
PO152HPPF2	152,4	88,9	38,1	61,0	31,75	23,10	85,6	93,3	9.5/7.9	220/50000	23,49

Цепи тяговые разборные

Цепи тяговые разборные

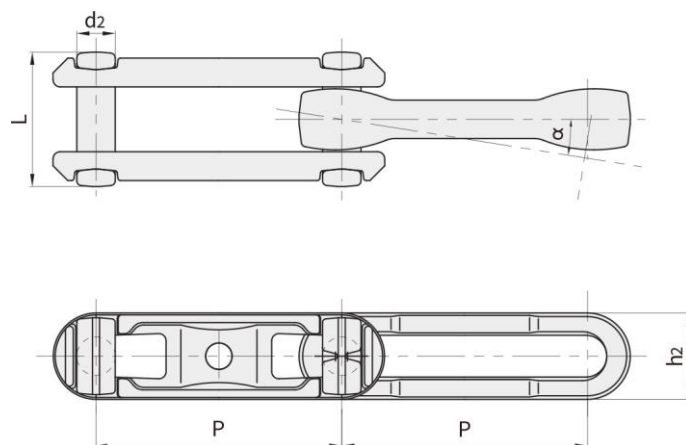

	№ цепи	Шаг	Диаметр штифта	Длина штифта	Стандартная длина	Шаг для стандартной длины	Угол поворота	Высота звена	Минимальная разрушающая нагрузка	Масса на 1 метр
		P	d2	L	мин/макс		α	h2	Q мин	q
		мм	мм	мм	мм			мм	кН	кг/м
Дюймовая серия	X348	76,6	13,5	47,0	3050.5/3095.2	40,0	9°	27	98	2,7
	X458	102,4	16,0	58,0	3063.1/3090.2	30,0	9°	35	187	5,2
	468H	102,4	19,5	84,1	3063.1/3090.2	30,0	9°	47,8	311,7	11,5
	X678	153,2	22,3	77,0	3055.1/3082.8	20,0	7°	51,6	318	9,5
	698	153,2	28,0	95,3	3055.1/3082.8	20,0	7°	60	515	17,0
	698H	152,4	39,0	154,0	3039.2/3066.6	20,0	7°	72	1078	37,7
Метрическая серия	F100X16	100,0	15,5	77,0	2991.3/3018.3	30,0	9°	35	187	4,7
	F100X17	100,0	17,0	77,0	2991.3/3018.3	30,0	9°	35	187	4,0
	F160X24	160,0	23,5	96,0	3190.7/3219.5	20,0	7°	51,6	318	10,3

BISON

Придай движению мощности

BISON

Придай движению мощности

ООО «БИЗОН РУС»

Тел.: +7 (499) 229-97-97

Эл. почта: sales@bisonchains.ru

Сайт: www.bisonchains.ru

Адрес: 127495, Россия г. Москва, Дмитровское шоссе, д.163А, корп. 2, оф.23.5

Hangzhou Bison Chain Transmission co., ltd

Тел.: +86 0571-88739666

Факс: +86 0571-88739608

Эл. почта: sales@bisonchains.com

Сайт: www.bisonchains.com

Адрес: Datong Industrial Zone, Jiande, Hangzhou, Zhejiang, China (Китай)